

20  
24



REPRESENTANTE EXCLUSIVO PARA PORTUGAL





5

540  
(rpm)150  
(Ømm)

# PaTrizio



Ø360mm

	TRATOR (cv)	LARGURA TRABALHO (mm)	LARGURA TOTAL (mm)	PESO (kg)	MARTELOS MINI C/3
<b>PaTrizio 150</b>	50-80	1480	1736	800	28
<b>PaTrizio 175</b>	50-80	1720	1976	900	32
<b>PaTrizio 200</b>	50-80	1960	2216	1000	36

## DESTROÇADOR FLORESTAL COM ROTOR DE MARTELOS FIXOS. TECNOLOGIA “ROTOR BITE LIMITER”.

- Transmissão por correias;
- Diferencial com roda livre;
- Rotor tecnologia BITE LIMITER equipado com martelos MINI C/3;
- Chassis compacto (forras em HARDOX);
- Porta traseira hidráulica;
- Cadeados duplos de protecção;
- Patins reguláveis, em HARDOX;
- Cardan com limitador de esforço.

### OPÇÕES:

- Montagem frontal;
- 3º ponto hidráulico;
- Abate rama mecânico.

REFERÊNCIA	DESCRIÇÃO	OBSERVAÇÕES
015005150	PATRIZIO – 150 Destroçador florestal 1000 rpm	
015005150-540	PATRIZIO – 150 Destroçador florestal 540 rpm	
015005175	PATRIZIO – 175 Destroçador florestal 1000 rpm	
015005175-540	PATRIZIO – 175 Destroçador florestal 540 rpm	
015005200	PATRIZIO – 200 Destroçador florestal 1000 rpm	
015005200-540	PATRIZIO – 200 Destroçador florestal 540 rpm	

### OPÇÕES

D150001503-0	Abate rama PATRIZIO 150	abate rama mecânico
D150001504-0	Abate rama PATRIZIO 175	abate rama mecânico
D150001505-0	Abate rama PATRIZIO 200	abate rama mecânico
600000667-0	Montagem frontal p/ UPAT 540 tr/min	eixo cardan e caixa dedicada
600000189-0	Montagem frontal p/ UML/ST e PAT 1000 tr/min	eixo cardan e caixa dedicada
600000660-0	3º ponto hidráulico 50x30x205 CAT II	
111104000-0	3º ponto hidráulico 50x30x280 CAT II	comprimento 280mm

### PEÇAS DE SUBSTITUIÇÃO

112800131-K	Lâminas tipo MINI BL	kit de 10 peças ou múltiplos (preço unit.)
112800134-K	Martelo tipo MINI C/3	kit de 10 peças ou múltiplos (preço unit.)
901120104	Parafuso hex. UNI 5932 M20x1,5x50 12.9 preto	
846005714	Correia XPB Gates Quad Power l=1450	5 correias por máquina - cada unid.
891000837	Correia XPB Gates Quad Power l=1500	5 correias por máquina - cada unid.

### CARDÃS E FORQUILHAS

Cardan W2500



MARTELO MINI C/3

LÂMINA MINI BL  
(opcional)



# UML/ST



	TRATOR (cv)	LARGURA TRABALHO (mm)	LARGURA TOTAL (mm)	PESO (kg)	MARTELOS C/3+C/3/SS	MARTELOS I+C/3/SS
<b>UML/ST 125</b>	50-110	1340	1630	840	26 + 2	36 + 2
<b>UML/ST 150</b>	60-110	1580	1840	900	32 + 2	42 + 2
<b>UML/ST 175</b>	70-110	1820	2080	970	36 + 2	50 + 2
<b>UML/ST 200</b>	80-110	2060	2380	1040	42 + 2	58 + 2

## DESTROÇADOR FLORESTAL COM ROTOR DE MARTELOS FIXOS.

- Transmissão por correias;
- Diferencial com roda livre;
- Rotor equipado com martelos C/3 + C/3/SS;
- Chassis compacto (forras em HARDOX);
- Porta traseira de acionamento hidráulico;
- Cadeados duplos de proteção;
- Patins reguláveis, em HARDOX;
- Cardan com limitador de esforço.

- OPÇÕES:
- 3º ponto hidráulico;
  - Abate ramos;
  - Patins de profundidade;
  - Rotor equipado com martelos C/3/HD, K, C/3 e I;
  - Montagem frontal.

PARA UMA CORRETA UTILIZAÇÃO RECOMENDA-SE USAR TRATOR  
COM SUPER LENTAS E COM POSTO DE CONDUÇÃO REVERSÍVEL.



MARTELO C/3



MARTELO C/3/HD  
(opcional)



LÂMINA BL  
(opcional)



MARTELO K  
(opcional)



MARTELO I  
(opcional)



MARTELO C/3/SS  
(lateral)

REFERÊNCIA	DESCRIÇÃO	OBSERVAÇÕES
012137125	UML/ST-125 Destroçador Universal 1000 rpm	
012137125-540	UML/ST-125 Destroçador Universal 540 rpm	
012137150	UML/ST-150 Destroçador Universal 1000 rpm	
012137150-540	UML/ST-150 Destroçador Universal 540 rpm	
012137175	UML/ST-175 Destroçador Universal 1000 rpm	
012137175-540	UML/ST-175 Destroçador Universal 540 rpm	
012137200	UML/ST-200 Destroçador Universal 1000 rpm	
012137200-540	UML/ST-200 Destroçador Universal 540 rpm	
<b>ROTOR OPCIONAL</b>		
D121175452-0	UML/ST-125 com rotor Ø220 type I	
D121175453-0	UML/ST-150 com rotor Ø220 type I	
D121175454-0	UML/ST-175 com rotor Ø220 type I	
D121175455-0	UML/ST-200 com rotor Ø220 type I	
<b>OPÇÕES</b>		
111530018-0	Com martelos tipo C/3/HD	multiplicar p/ nº de martelos do rotor
600000569-0	Com martelos tipo K/3 + parafuso L=80	multiplicar p/ nº de martelos do rotor
111101125-0	Abate-Rama L-125	abate-rama mecânico
111101150-0	Abate-Rama L-150	abate-rama mecânico
111101175-0	Abate-Rama L-175	abate-rama mecânico
111101200-0	Abate-Rama L-200	abate-rama mecânico
D111713062-0	Abate-Rama L/HD-125	abate-rama mecânico
D111713063-0	Abate-Rama L/HD-150	abate-rama mecânico
D111713064-0	Abate-Rama L/HD-175	abate-rama mecânico
D111713065-0	Abate-Rama L/HD-200	abate-rama mecânico
600000660-0	3º Ponto hidráulico 50 x 30 x 250 cat. 2	
111104000-0	3º Ponto hidráulico 50 x 30 x 280 cat. 2	comprimento 280 mm
112106000-0	Patins de regulação profundidade UML/S (o par)	patins de penetração
100026012-0	Cardan homocinético W2580 Ref. 694628	para tratores com braços curtos
D111713240-0	Kit de ataque estendido para U-FML/ST	para tratores com braços curtos
600000188-0	Montagem frontal UML/ST 540rpm	TDF e caixa de engrenagens específicas
600000189-0	Montagem frontal UML/ST 1000rpm	TDF e caixa de engrenagens específicas
<b>PEÇAS DE SUBSTITUIÇÃO</b>		
111530017-K	Martelo tipo C/3	kit de 10 peças ou múltiplos (preço unitário)
111530018-K	Martelo tipo C/3/HD	kit de 10 peças ou múltiplos (preço unitário)
112800082-K	Martelo tipo I	kit de 10 peças ou múltiplos (preço unitário)
112800105-K	Martelo tipo K/3	kit de 10 peças ou múltiplos (preço unitário)
112700004-K	Martelo proteção lateral tipo C/3/SS direito	
112700005-K	Martelo proteção lateral tipo C/3/SS esquerdo	
D121175480	Kit de fixação martelo C/3 (parafuso l=120)	composto p/ parafuso, anilha e porca
999999137	Parafuso C/3 M20 x 1,5 x 120 12.9 preto	
921820006	Anilha anti vibração Ø20 HS	
910220102	Fêmea UNI 5587 M20 x 1,5 10 preto	
842159001	Correia XPB Gates Quad Power l=1590	5 correias p/ máquina (preço unitário)
<b>CARDANS E FORQUILHAS</b>		
	Cardan W2500	cardan standard UML ST 540rpm -



5

540/1000  
(rpm)200  
(Ømm)

# FML/ST



	TRATOR (cv)	LARGURA TRABALHO (mm)	LARGURA TOTAL (mm)	PESO (kg)	MARTELOS FMM
<b>FML/ST 125</b>	50-110	1340	1630	820	20
<b>FML/ST 150</b>	60-110	1580	1840	890	24
<b>FML/ST 175</b>	70-110	1820	2080	950	28
<b>FML/ST 200</b>	80-110	2060	2380	1020	32

## DESTROÇADOR FLORESTAL COM ROTOR DE MARTELOS FLUTUANTES.

- Transmissão por correias;
- Diferencial com roda livre;
- Rotor blindado equipado com martelos FMM;
- Chassis compacto (forras em HARDOX);
- Porta traseira de acionamento hidráulico;
- Cadeados duplos de proteção;
- Patins reguláveis, em HARDOX;
- Cardan.

### OPÇÕES:

- 3º ponto hidráulico;
- Abate ramos;
- Montagem frontal.

PARA UMA CORRETA UTILIZAÇÃO RECOMENDA-SE USAR TRATOR  
COM SUPER LENTAS E COM POSTO DE CONDUÇÃO REVERSÍVEL.



MARTELO FMM

REFERÊNCIA	DESCRIÇÃO	OBSERVAÇÕES
011125125	FML/ST-125 Destroçador Florestal 1000 rpm	
011125125-540	FML/ST-125 Destroçador Florestal 540 rpm	
011125150	FML/ST-150 Destroçador Florestal 1000 rpm	
011125150-540	FML/ST-150 Destroçador Florestal 540 rpm	
011125175	FML/ST-175 Destroçador Florestal 1000 rpm	
011125175-540	FML/ST-175 Destroçador Florestal 540 rpm	
011125200	FML/ST-200 Destroçador Florestal 1000 rpm	
011125200-540	FML/ST-200 Destroçador Florestal 540 rpm	
<b>OPÇÕES</b>		
111101125-0	Abate-Rama L-125	abate-rama mecânico
111101150-0	Abate-Rama L-150	abate-rama mecânico
111101175-0	Abate-Rama L-175	abate-rama mecânico
111101200-0	Abate-Rama L-200	abate-rama mecânico
D111713062-0	Abate-Rama L/HD-125	abate-rama mecânico
D111713063-0	Abate-Rama L/HD-150	abate-rama mecânico
D111713064-0	Abate-Rama L/HD-175	abate-rama mecânico
D111713065-0	Abate-Rama L/HD-200	abate-rama mecânico
600000660-0	3º Ponto hidráulico 50 x 30 x 205 cat. 2	
111104000-0	3º Ponto hidráulico 50 x 30 x 280 cat. 2	comprimento 280mm
D111713240-0	Kit de ataque estendido para U-FML/ST	para tratores com braços curtos
600200326-0	Montagem frontal FML/ST 540rpm	TDF e caixa de engrenagens específicas
600200327-0	Montagem frontal FML/ST 1000rpm	TDF e caixa de engrenagens específicas
<b>PEÇAS DE SUBSTITUIÇÃO</b>		
111220000	Martelo FMM	multiplicar p/ nº de martelos do rotor
111111125	Varão de fixação de martelos Ø30 -125	4 peças p/ máquina (preço unitário)
111111150	Varão de fixação de martelos Ø30 -150	4 peças p/ máquina (preço unitário)
111111175	Varão de fixação de martelos Ø30 -175	4 peças p/ máquina (preço unitário)
111111200	Varão de fixação de martelos Ø30 -200	4 peças p/ máquina (preço unitário)
940100100	Bujão M TE BSPP 1" DIN 910	prevenção de fuga de óleo
842159001	Correia XPB Gates Quad Power l=1590	5 correias p/ máquina (preço unitário)
<b>CARDANS E FORQUILHAS</b>		
	Cardan W2500	cardan standard



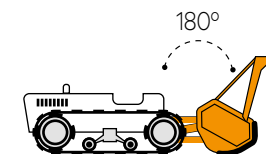
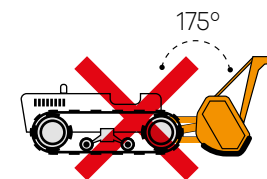
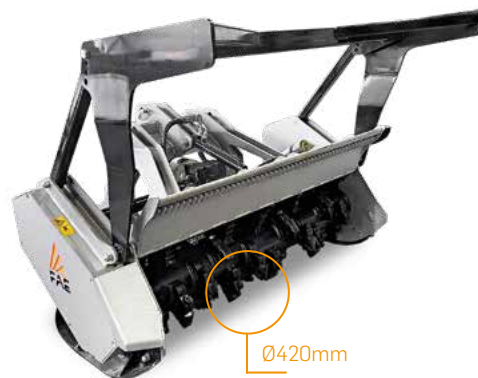

5

540/1000  
(rpm)200  
(Ømm)

# UML/LOW

	TRATOR (cv)	LARGURA TRABALHO (mm)	LARGURA TOTAL (mm)	PESO (kg)	MARTELOS C/3+C/3/SS	MARTELOS I+C/3/SS
<b>UML/LOW 150</b>	60-110	1580	1840	930	32 + 2	42 + 2
<b>UML/LOW 175</b>	70-110	1820	2080	1060	36 + 2	42 + 2
<b>UML/LOW 200</b>	80-110	2060	2380	1190	42 + 2	42 + 2

## DESTROÇADOR FLORESTAL COM ROTOR DE MARTELOS FIXOS ESPECIAL PARA MONTAGEM EM TRATORES DE RASTOS.

- Transmissão por correias;
- Diferencial com roda livre;
- Rotor equipado com martelos C/3+C/3/SS;
- Chassis compacto (forras em HARDOX);
- Porta traseira de acionamento hidráulico;
- Cadeados duplos de proteção;
- Patins reguláveis, em HARDOX;
- Cardan com limitador de esforço.

### OPÇÕES:

- 3º ponto hidráulico;
- Abate ramos,;
- Patins de profundidade;
- Martelos C/3/HD, K, C/3 ou I;
- Montagem frontal.

PARA UMA CORRETA UTILIZAÇÃO RECOMENDA-SE USAR TRATOR COM SUPER LENTAS E COM POSTO DE CONDUÇÃO REVERSÍVEL.



MARTELO C/3

MARTELO C/3/HD  
(opcional)LÂMINA BL  
(opcional)MARTELO K  
(opcional)MARTELO I  
(opcional)MARTELO C/3/SS  
(lateral)

REFERÊNCIA	DESCRIÇÃO	OBSERVAÇÕES
012131150	UML/ST-150 LOW martelos fixos 1000rpm	para tratores de lagartas
012131150-540	UML/ST-150 LOW martelos fixos 540rpm	para tratores de lagartas
012131175	UML/ST-175 LOW martelos fixos 1000rpm	para tratores de lagartas
012131175-540	UML/ST-175 LOW martelos fixos 540rpm	para tratores de lagartas
012131200	UML/ST-200 LOW martelos fixos 1000rpm	para tratores de lagartas
012131200-540	UML/ST-200 LOW martelos fixos 540rpm	para tratores de lagartas
<b>ROTOR OPCIONAL</b>		
D121175453-0	UML/ST-150 com rotor Ø220 tipo I	
D121175454-0	UML/ST-175 com rotor Ø220 tipo I	
D121175455-0	UML/ST-200 com rotor Ø220 tipo I	
<b>OPÇÕES</b>		
111530018-0	Com martelos tipo C/3/HD	multiplicar p/ nº de martelos do rotor
600000569-0	Com martelos tipo K/3 + parafuso L=80	multiplicar p/ nº de martelos do rotor
D111706773-0	Abate-Rama L/LOW-150	abate-rama mecânico
D111706774-0	Abate-Rama L/LOW-175	abate-rama mecânico
D111706775-0	Abate-Rama L/LOW-200	abate-rama mecânico
600000660-0	3º ponto hidráulico 50x30x205 cat. 2	
111104000-0	3º ponto hidráulico 50x30x280 U-FML	280mm de comprimento
600000225-0	3º ponto hidráulico 50x30x205 U-FML-LOW	205mm de comprimento
112106000-0	Patins de regulação profundidade UML/S (o par)	patins de penetração
100026012-0	Cardan omocinético W2580	para tratores com braços curtos
<b>PEÇAS DE SUBSTITUIÇÃO</b>		
111530017-K	Martelo tipo C/3	kit de 10 peças ou múltiplos (preço unitário)
111530018-K	Martelo tipo C/3/HD	kit de 10 peças ou múltiplos (preço unitário)
112800082-K	Martelo tipo I	kit de 10 peças ou múltiplos (preço unitário)
112800105-K	Martelo tipo K/3	kit de 10 peças ou múltiplos (preço unitário)
112700004-K	Martelo proteção lateral C/3/SS parafuso dir.	
112700005-K	Martelo proteção lateral C/3/SS parafuso esq.	
D121175480	Kit de fixação martelo C/3 (parafuso l=120)	composto p/ parafuso, anilha e porca
999999137	Parafuso C/3 M20 x 1,5 x 120 12.9 preto	
921820006	Anilha anti vibração Ø20 HS	
910220102	Fêmea UNI 5587 M20 x 1,5 10 preto	
846005715	Correia XPB Gates Quad Power l=1500	5 correias p/ máquina (preço unitário)
<b>CARDANS E FORQUILHAS</b>		
	Cardan W2500	cardan standard

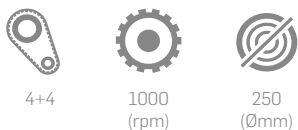

# UML/DT FML/DT



PARA UMA CORRETA UTILIZAÇÃO RECOMENDA-SE USAR TRATOR COM SUPER LENTAS E COM POSTO DE CONDUÇÃO REVERSÍVEL.

	TRATOR (cv)	LARGURA TRABALHO (mm)	LARGURA TOTAL (mm)	PESO (kg)	MARTELOS C/3+C/3/SS	MARTELOS I+C/3/SS
<b>UML/DT 200</b>	80-130	2060	2380	1500	42 + 2	58 + 2
<b>UML/DT 225</b>	90-130	2300	2620	1600	46 + 2	66 + 2
					FMM	
<b>FML/DT 200</b>	80-130	2060	2380	1350	32	
<b>FML/DT 225</b>	90-130	2300	2620	1460	36	

## DESTROÇADOR FLORESTAL COM ROTOR DE MARTELOS FIXOS (UML) OU FLUTUANTES (FML).

- Transmissão dupla por correias;
- Diferencial com roda livre;
- Rotor UML/DT equipado com martelos C/3+C/3/SS;
- Rotor FML/DT equipado com martelos FMM;
- Chassis compacto (forras em HARDOX);
- Porta traseira de acionamento hidráulico;
- Cadeados duplos de proteção;
- Patins reguláveis, em HARDOX;
- Cardan (FML/DT) c/ limitador de esforço (UML/DT).

### OPÇÕES:

- 3º ponto hidráulico;
- Patins de profundidade;
- Martelos C/3/HD, K, C/3 ou I;
- Abate ramos mecânico ou hidráulico.

REFERÊNCIA	DESCRIÇÃO	OBSERVAÇÕES
012135200	UML/DT-200 Destroçador Florestal	
012135225	UML/DT-225 Destroçador Florestal	
011126200	FML/DT-200 Destroçador Florestal	
011126225	FML/DT-225 Destroçador Florestal	
<b>ROTOR OPCIONAL</b>		
D121175445-O	UML/DT-200 com rotor Ø220 tipo I	
D121175446-O	UML/DT-225 com rotor Ø220 tipo I	
<b>OPÇÕES</b>		
112800071-O	Com martelos tipo BL	multiplicar p/ nº de martelos do rotor
111530018-O	Com martelos tipo C/3/HD	multiplicar p/ nº de martelos do rotor
600000569-O	Com martelos tipo K3 + parafuso L=80	multiplicar p/ nº de martelos do rotor
111116200-O	Abate rama PM-L-200	abate rama mecânico
111116225-O	Abate rama PM-L-225	abate rama mecânico
D121170875-O	Abate rama L/HY-200	abate rama hidráulico
D121170876-O	Abate rama L/HY-225	abate rama hidráulico
112106000-O	Patins de regulação de profundidade UML/S	patins de penetração
111204000-O	3º ponto hidráulico 65 x 35 x 280 cat. 2	comprimento 280mm
100026012-O	Cardan omocinético W2580 694628	para tratores com braços curtos
D121172590-O	Extensão montagem 3 pontos para U-FML	para tratores com braços curtos
D117125050-O	Chapa de aparafusar p/ proteção dos cadeados	28-6 elos
<b>PEÇAS DE SUBSTITUIÇÃO</b>		
111530017-K	Martelo tipo C/3	kit de 10 peças ou múltiplos (preço unitário)
111220000	Martelo FMM	
111530018-K	Martelo tipo C/3/HD	kit de 10 peças ou múltiplos (preço unitário)
112800093-K	Adaptador de lâmina BL	kit de 10 peças ou múltiplos (preço unitário)
112800126-K	Lâmina tipo BL	kit de 10 peças ou múltiplos (preço unitário)
112800082-K	Martelo tipo I	kit de 10 peças ou múltiplos (preço unitário)
112800105-K	Martelo tipo K/3	kit de 10 peças ou múltiplos (preço unitário)
112700004-K	Martelo proteção lateral tipo C/3/SS direito	
112700005-K	Martelo proteção lateral tipo C/3/SS esquerdo	
D121175480	Kit de fixação martelo C/3 (parafuso l=120)	composto p/ parafuso, anilha e porca
999999137	Parafuso C/3 M20 x 1,5 x 120 12.9 preto	
921820006	Anilha anti vibração Ø20 HS	
910220102	Fêmea UNI 5587 M20 x 1,5 10 preto	
111111200	Varão de fixação de martelos Ø30 -200	4 peças p/ máquina (preço unitário)
111111225	Varão de fixação de martelos Ø30 -225	4 peças p/ máquina (preço unitário)
940100100	Bujão M TE BSPP 1" DIN 910	prevenção de fuga de óleo
842159001	Correia XPB Gates Quad Power l=1590	8 correias p/ máquina (preço unitário)
<b>CARDANS E FORQUILHAS</b>		
	Cardan W2500	cardan standard



MARTELO C/3



MARTELO C/3/HD (opcional)



LÂMINA BL (opcional)



MARTELO K (opcional)



MARTELO I (opcional)



MARTELO C/3/SS (lateral)



MARTELO FMM



5+5

1000  
(rpm)250  
(Ømm)

# UML/S/DT



	TRATOR (cv)	LARGURA TRABALHO (mm)	LARGURA TOTAL (mm)	PESO (kg)	MARTELOS C/3+C/3/SS	MARTELOS I+C/3/SS
<b>UML/S/DT 200</b>	130-190	2070	2430	1690	42 + 4	60 + 2
<b>UML/S/DT 225</b>	130-190	2310	2670	1825	48 + 4	66 + 2

## DESTROÇADOR FLORESTAL COM ROTOR DE MARTELOS FIXOS.

- Transmissão dupla por correias XPB;
- Diferencial com roda livre;
- Rotor equipado com martelos C/3+C/3/SS;
- Porta traseira de acionamento hidráulico;
- Hub central para lubrificação;
- Diferencial e tubagem hidráulica protegidas pelo chassis;
- Contrafacas intermutáveis
- Placas interiores antidesgaste;
- Cadeados de proteção fixados pelo interior;
- Patins reguláveis, em HARDOX;
- Cardan com limitador de esforço.

### OPÇÕES:

- Sistema de auto nivelamento TDF - caixa de engrenagens (tipo W ou tipo Z);
- Patins especiais de afundamento;
- Abate rama mecânico ou hidráulico;
- Ripper suplementar para abate rama;
- 3º ponto hidráulico;
- Opções várias de martelos.

PARA UMA CORRETA UTILIZAÇÃO RECOMENDA-SE USAR TRATOR COM SUPER LENTAS E COM POSTO DE CONDUÇÃO REVERSÍVEL.



MARTELO C/3

MARTELO C/3/HD  
(opcional)LÂMINA BL  
(opcional)MARTELO K  
(opcional)MARTELO I  
(opcional)MARTELO C/3/SS  
(lateral)

REFERÊNCIA	DESCRIÇÃO	OBSERVAÇÕES
014301200	UML/S/DT-200 Destroçador Florestal	
014301225	UML/S/DT-225 Destroçador Florestal	
<b>ROTOR OPCIONAL</b>		
D143001545-0	UML/S/DT-200 com rotor tipo I HS	
D143001546-0	UML/S/DT-225 com rotor tipo I HS	
<b>OPÇÕES</b>		
112800071-0	Com martelos tipo BL	multiplicar p/ nº de martelos do rotor
111530018-0	Com martelos tipo C/3/HD	multiplicar p/ nº de martelos do rotor
600000569-0	Com martelos tipo K/3 + parafuso L=80	multiplicar p/ nº de martelos do rotor
D143001585-0	Abate rama L/S-200	abate rama mecânico
D143001586-0	Abate rama L/S-225	abate rama mecânico
D143001595-0	Abate rama L/S/HY-200	abate rama hidráulico
D143001596-0	Abate rama L/S/HY-225	abate rama hidráulico
600000426-0	Dente ripper tipo L-3	conjunto de 3 dentes p/ abate rama
600000427-0	Kit de alinhamento "Z" + 3º ponto hid. UML/S/DT	sistema de auto alinhamento
600000428-0	Kit de alinhamento "W" para UML/S/DT	sistema de auto alinhamento
600000209-0	3º ponto hidráulico 70 x 40 x 280 cat.	
600000452-0	Engate frontal + kit de alinhamento Z3 + 3º ponto hidráulico	
D143001570-0	Patins de regulação de profundidade UML/S/DT	patins de penetração
D117125050-0	Chapa p/ proteção dos cadeados (28-6 elos)	
<b>PEÇAS DE SUBSTITUIÇÃO</b>		
111530017-K	Martelo tipo C/3	kit de 10 peças ou múltiplos (preço unitário)
111530018-K	Martelo tipo C/3/HD	kit de 10 peças ou múltiplos (preço unitário)
112800093-K	Adaptador de lâmina BL	kit de 10 peças ou múltiplos (preço unitário)
112800126-K	Lâmina tipo BL	kit de 10 peças ou múltiplos (preço unitário)
112800082-K	Martelo tipo I	kit de 10 peças ou múltiplos (preço unitário)
112800105-K	Martelo tipo K/3	kit de 10 peças ou múltiplos (preço unitário)
112700004-K	Martelo proteção lateral tipo C/3/SS direito	
112700005-K	Martelo proteção lateral tipo C/3/SS esquerdo	
D121175480	Kit de fixação martelo C/3 (parafuso l=120)	composto p/ parafuso, anilha e porca
999999137	Parafuso C/3 M20 x 1,5 x 120 12.9 preto	
921820006	Anilha anti vibração Ø20 HS	
910220102	Fêmea UNI 5587 M20 x 1,5 10 preto	
842165002	Correia XPB Gates Quad Power l=1650	10 correias p/ máquina (preço unitário)
<b>CARDANS E FORQUILHAS</b>		
	Cardan W2500	cardan standard

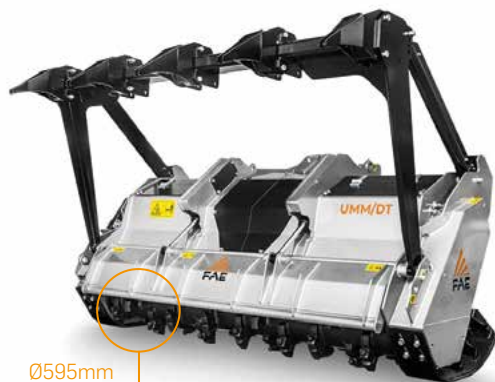

5+5

1000  
(rpm)300  
(Ømm)

Ø595mm

# UMM/DT

	TRATOR (cv)	LARGURA TRABALHO (mm)	LARGURA TOTAL (mm)	PESO (kg)	MARTELOS C/3+C/3/SS	MARTELOS I+C/3/SS
<b>UMM/DT 200</b>	160-240	2070	2470	2180	42 + 2	58 + 2
<b>UMM/DT 225</b>	170-240	2310	2710	2430	46 + 2	66 + 2
<b>UMM/DT 250</b>	180-240	2550	2950	2500	52 + 2	74 + 2

## DESTROÇADOR FLORESTAL COM ROTOR DE MARTELOS FIXOS.

- Transmissão dupla por 10 correias (UMM/DT);
- Diferencial com roda livre;
- Rotor equipado com martelos C/3+C/3/SS;
- Sistema de regulação automática do paralelismo TDF-caixa de engrenagens tipo "Z" (UMM/DT);
- Chassis compacto (forras em HARDOX);
- Porta traseira de acionamento hidráulico;
- Cadeados duplos de proteção;
- Hub de lubrificação;
- Cabeçote ajustável;
- Contra facas fixadas pelo exterior;
- Patins reguláveis, em HARDOX;
- Cardan com limitador de esforço.

### OPÇÕES:

- Abate rama mecânico ou hidráulico, também disponível com dentes ripper;
- Sistema de auto nivelamento TDF-caixa de engrenagens tipo "W";
- Patins especiais de afundamento;
- Rotor com martelos C/3/HD, K, C/3 ou I.

**PARA UMA CORRETA UTILIZAÇÃO RECOMENDA-SE USAR TRATOR COM SUPER LENTAS E COM POSTO DE CONDUÇÃO REVERSÍVEL.**



MARTELO C/3

MARTELO C/3/HD  
(opcional)LÂMINA BL  
(opcional)MARTELO K  
(opcional)MARTELO I  
(opcional)MARTELO C/3/SS  
(lateral)

REFERÊNCIA	DESCRIÇÃO	OBSERVAÇÕES
011511200	UMM/DT-200 Destroçador Florestal	equipado c/ sistema "tipo Z" e 3º ponto hid.
011511225	UMM/DT-225 Destroçador Florestal	equipado c/ sistema "tipo Z" e 3º ponto hid.
011511250	UMM/DT-250 Destroçador Florestal	equipado c/ sistema "tipo Z" e 3º ponto hid.
<b>ROTOR OPCIONAL</b>		
D115073785-O	UMM/S/DT-200 com rotor Ø500 tipo I CT HS	
D115073786-O	UMM/S/DT-225 com rotor Ø500 tipo I CT HS	
D115073787-O	UMM/S/DT-250 com rotor Ø500 tipo I CT HS	
<b>OPÇÕES</b>		
112800071-O	Com martelos tipo BL	multiplicar p/ nº de martelos do rotor
111530018-O	Com martelos tipo C/3/HD	multiplicar p/ nº de martelos do rotor
600000570-O	Com martelos tipo K/3 + parafuso L=90	multiplicar p/ nº de martelos do rotor
D115072165-O	Abate rama M-200	abate rama mecânico
D115072166-O	Abate rama M-225	abate rama mecânico
D115072167-O	Abate rama M-250	abate rama mecânico
D115074695-O	Abate rama M/HY-200	abate rama hidráulico
D115074696-O	Abate rama M/HY-225	abate rama hidráulico
D115074697-O	Abate rama M/HY-250	abate rama hidráulico
600000301-O	Dentes ripper tipo M-3	pack de 3 peças
D115074715-O	Embraiagem hidrodinâmica UMM/DT-200	
D115074716-O	Embraiagem hidrodinâmica UMM/DT-225	
D115074717-O	Embraiagem hidrodinâmica UMM/DT-250	
600000592-O	Kit de alinhamento "W" para UMM/DT	sistema de auto alinhamento
D115072130-O	Patins de regulação de profundidade UMM/DT	patins de penetração
D117125050-O	Chapa p/ proteção dos cadeados	(28-6 elos)
100021107-O	Cardan W2600 K64 (sans mâchoire)	
W195126-O	Maxila p/ W2600 1"3/4 Z20 AGCC	c/ cone de bloqueio
W195124-O	Maxila p/ W2600 1"3/4 Z6 AGCC	c/ cone de bloqueio
W195121-O	Maxila p/ W2600 1"3/8 Z6 AGCC	c/ cone de bloqueio
W194005-O	Maxila p/ W2600 1"3/8 Z21 AGCC	c/ cone de bloqueio
<b>PEÇAS DE SUBSTITUIÇÃO</b>		
111530017-K	Martelo tipo C/3	kit de 10 peças ou múltiplos (preço unitário)
111530018-K	Martelo tipo C/3/HD	kit de 10 peças ou múltiplos (preço unitário)
112800093-K	Adaptador de lâmina BL	kit de 10 peças ou múltiplos (preço unitário)
112800126-K	Lâmina tipo BL	kit de 10 peças ou múltiplos (preço unitário)
112800082-K	Martelo tipo I	kit de 10 peças ou múltiplos (preço unitário)
112800105-K	Martelo tipo K/3	kit de 10 peças ou múltiplos (preço unitário)
112700004-K	Martelo proteção lateral tipo C/3/SS direito	
112700005-K	Martelo proteção lateral tipo C/3/SS esquerdo	
D121174200	Kit de fixação martelo C/3 (parafuso l=130)	composto p/ parafuso, anilha e porca
999999100	Parafuso C/3 M20 x 1,5 x 130 12.9 preto	
921820006	Anilha anti vibração Ø20 HS	
910220102	Fêmea UNI 5587 M20 x 1,5 10 preto	
842165002	Correia XPB Gates Quad Power l=1650	10 correias p/ máquina (preço unitário)
<b>CARDANS E FORQUILHAS</b>		
	Cardan W2500	cardan standard



1000  
(rpm)300  
(mm)300  
(Ømm)

# SSL Speed



	TRATOR (cv)	LARGURA TRABALHO (mm)	LARGURA TOTAL (mm)	PESO (kg)	MARTELOS B/3+C/3/SS
<b>SSL Speed 150</b>	100-160	1580	1880	2000	44 + 4
<b>SSL Speed 175</b>	110-160	1820	2120	2160	50 + 4
<b>SSL Speed 200</b>	120-220	2060	2360	2600	58 + 4
<b>SSL Speed 225</b>	130-220	2300	2600	2810	66 + 4
<b>SSL Speed 250</b>	140-220	2540	2840	3030	74 + 4

## DESTROÇADOR DE RAÍZES E CULTIVADOR FLORESTAL.

- Cardan com limitador de esforço;
- Transmissão por engrenagens;
- Diferencial com roda livre;
- Rotor equipado com martelos B/3+C/3/SS;
- Porta traseira hidráulica;
- Cadeados de proteção;
- Contra-facas interiores;
- Chassis blindado anti-poeiras.

### OPÇÕES:

- 3º ponto hidráulico;
- Rolo de apoio regulável hidráulicamente;
- Abate-ramos auto-nivelador.

PARA UMA CORRETA UTILIZAÇÃO  
RECOMENDA-SE USAR TRATOR COM  
SUPER LENTAS.



MARTELO B/3

MARTELO B/3/HD  
(opcional)MARTELO G/3  
(opcional)MARTELO C/3/SS  
(lateral)

REFERÊNCIA	DESCRIÇÃO	OBSERVAÇÕES
012603150	SSL/ST Speed 150 - Destroçador de raízes	Cultivador Florestal
012603175	SSL/ST Speed 175 - Destroçador de raízes	Cultivador Florestal
012602200	SSL/DT Speed 200 - Destroçador de raízes	Cultivador Florestal
012602225	SSL/DT Speed 225 - Destroçador de raízes	Cultivador Florestal
012602250	SSL/DT Speed 250 - Destroçador de raízes	Cultivador Florestal

### OPÇÕES

112800079-0	Com martelos tipo B/3/HD	multiplicar p/ nº de martelos do rotor
112800064-0	Com martelos tipo G/3	multiplicar p/ nº de martelos do rotor
111204000-0	3º ponto hidráulico 65 x 35 x 280 kat. 2	p/ SSL/ST-150 e 175 - comp. 280mm
112604000-0	3º ponto hidráulico 80 x 40 x 280 kat. 2 q.a.	p/ SSL/DT-200, 225 e 250 - comp. 280mm
600000735-0	Com martelos tipo G/3/HD + parafuso L=90	
112601150-0	Rolo SSL-150 cpl	reg. da prof. trabalho - s/ abate rama
112601175-0	Rolo SSL-175 cpl	reg. da prof. trabalho - s/ abate rama
112601200-0	Rolo SSL-200 cpl	reg. da prof. trabalho - s/ abate rama
112601225-0	Rolo SSL-225 cpl	reg. da prof. trabalho - s/ abate rama
112601250-0	Rolo SSL-250 cpl	reg. da prof. trabalho - s/ abate rama
D126001113-0	Estrutura proteção do rolo SSL-150	somente disponível com rolo
D126001114-0	Estrutura proteção do rolo SSL-175	somente disponível com rolo
D126001115-0	Estrutura proteção do rolo SSL-200	somente disponível com rolo
D126001116-0	Estrutura proteção do rolo SSL-225	somente disponível com rolo
D126001117-0	Estrutura proteção do rolo SSL-250	somente disponível com rolo

### PEÇAS DE SUBSTITUIÇÃO

112800065-K	Martelo tipo B/3	kit de 10 peças ou múltiplos (p. unitário)
112800079-K	Martelo tipo B/3/HD	kit de 10 peças ou múltiplos (p. unitário)
112800064-K	Martelo tipo G/3	kit de 10 peças ou múltiplos (p. unitário)
600000654-K	Martelo tipo G/3/HD + parafuso L=90	
901224144	Parafuso UNI 5932 M24 x 2 x 70 12.9 preto	
921624006	Anilha anti vibração Ø24	
112700004-K	Martelo proteção lateral tipo C/3/SS	1 parafuso direito
112700005-K	Martelo proteção lateral tipo C/3/SS	1 parafuso esquerdo
999999100	Parafuso C/3 M20 x 1,5 x 130 12.9 preto	
921820006	Anilha anti vibração Ø20 HS	
910220102	Fêmea UNI 5587 M20x1,5 10 preto	

### CARDANS E FORQUILHAS

100021018	Cardan W2500 135349 (s/ forquilha)	cardan standard
	Forquilha 1" 3/8 Z6	forquilha standard
W362434-O	Forquilha para W2500 1"3/4 Z20 ASG	
W362432-O	Forquilha para W2500 1"3/4 Z6 ASG	
W362430-O	Forquilha para W2500 1"3/8 Z21 ASG	
100021107-O	Cardan W2600 ref. 694171 K64 (sem forquilha)	somente p/ modelos DT
W362436-O	Forquilha para W2600 1" 3/4 Z20 ASG	
W362423-O	Forquilha para W2600 1"3/4 Z6 ASG	
W362421-O	Forquilha para W2600 1"3/8 Z21 ASG	
W362419-O	Forquilha para W2600 1"3/8 Z6 ASG	



500+600  
(mm)



1000  
(rpm)

# SCH SCH/GT

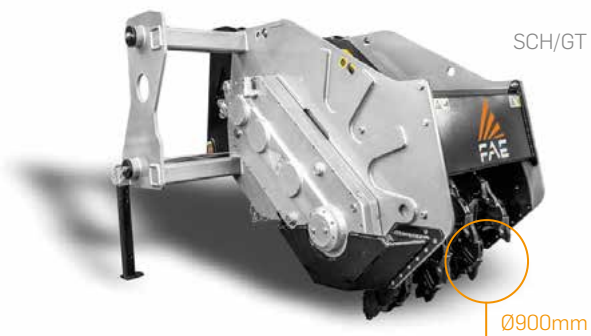

SCH/GT

Ø900mm



SCH

Ø900mm

	TRATOR (cv)	LARGURA TRABALHO (mm)	LARGURA TOTAL (mm)	PESO (kg)	PROFUNDIDADE MÁXIMA (mm)	MARTELOS A/3+HM
<b>SCH/SS/ST 45</b>	130-180	520	1800	2000	500	30 + 4
<b>SCH/SS/ST 55</b>	160-280	630	1800	2700	500	34 + 4
<b>SCH/GT/ST 65</b>	140-200	730	1800	2800	500	28 + 4
<b>SCH/GT/DT 55</b>	180-300	730	1800	2900	500	28 + 4
<b>SCH/GT/DT 75</b>	200-350	810	1980	3690	600	34 + 4

## DESTROÇADOR FLORESTAL DE CEPOS.

### SCH 45 e 55

- Cardan com limitador de esforço;
- Deslocamento lateral hidráulico;
- Transmissão por correias.

### OPÇÕES:

- 3º ponto hidráulico;
- Martelos A/3/HD ou F/3.

### SCH/GT 65

- Cardan com limitador de esforço;
- Deslocamento lateral hidráulico;
- Transmissão por engrenagens (mod. DT).

**PARA UMA CORRETA UTILIZAÇÃO  
RECOMENDA-SE USAR TRATOR COM  
SUPER LENTAS.**

### SCH/GT 75

- Cardan com limitador de esforço;
- 3º ponto fixo;
- Transmissão por engrenagens.



MARTELO A/3



MARTELO A/3/HD  
(opcional)



MARTELO F/3  
(opcional)



MARTELO MH  
(lateral)

REFERÊNCIA	DESCRIÇÃO	OBSERVAÇÕES
011601045	SCH/SS/ST-45 Destroçador de cepos	
011601055	SCH/SS/DT-55 Destroçador de cepos	
011606065	SCH/GT/DT-65 Destroçador de cepos	
011607075	SCH/GT/DT-75 Destroçador de cepos	sem descentramento lateral
<b>OPÇÕES</b>		
112800078-O	Com martelos tipo A/3/HD	multiplicar p/ nº de martelos do rotor
112800094-O	Com martelos tipo F/3	multiplicar p/ nº de martelos do rotor
112604000-O	3º ponto hidráulico 80 x 40 x 280 cat. 2 q.a.	mod. SCH 45
111304000-O	3º ponto hidráulico 100 x 60 x 280 cat. 3-4 q.a.	todos os outros mod. SCH
<b>PEÇAS DE SUBSTITUIÇÃO</b>		
112800075-K	Martelo tipo A/3	kit de 10 peças ou múltiplos (p. unitário)
112800078-K	Martelo tipo A/3/HD	kit de 10 peças ou múltiplos (p. unitário)
112800094-K	Martelo tipo F/3	kit de 10 peças ou múltiplos (p. unitário)
901216144	Parafuso UNI 5932 M16 x 1,5 x 70 12.9 preto	
901216204	Parafuso UNI 5932 M16 x 1,5 x 100 12.9 preto	
921616006	Anilha anti vibração Ø16	
112700000-K	Martelo proteção lateral tipo M-H esquerdo	
112700001-K	Martelo proteção lateral tipo M-H direito	
901216164	Parafuso UNI 5932 M16 x 1,5 x 80 12.9 preto	
901216244	Parafuso UNI 5932 M16 x 1,5 x 120 12.9 preto	
891000108	Correia Poly-chain 14M-68 carbon l=2310	1 unid para SCH 45 (preço unitário)
891000370	Correia XPC Gates Quad Power Kevlar l=2500	10 unid para SCH 55 (preço unitário)
<b>CARDANS E FORQUILHAS SCH 45</b>		
100021010	Cardan W2600 K64 ref. 694166	cardan standard
	Forquilha 1" 3/8 Z6	forquilha standard
<b>CARDANS E FORQUILHAS SCH 55/65/75</b>		
100021115	Cardan W2600 Ref. 694172 K64 (s/ forquilha)	cardan standard
	Forquilha 1" 3/4 Z20	forquilha standard
W362423-O	Forquilha para W2600 1"3/4 Z6 ASG	
W362421-O	Forquilha para W2600 1"3/8 Z21 ASG	
W362419-O	Forquilha para W2600 1"3/8 Z6 ASG	

540/1000  
(rpm)150  
(mm)150  
(Ømm)

# STCL



Ø450mm

	TRATOR (cv)	LARGURA TRABALHO (mm)	LARGURA TOTAL (mm)	PESO (kg)	MARTELOS STCL/3+C/3/SS
<b>STCL 100</b>	80-120	1110	1414	1230	20 + 4
<b>STCL 125</b>	80-120	1350	1660	1280	26 + 4
<b>STCL 150</b>	90-120	1590	1900	1440	32 + 4
<b>STCL 175</b>	100-120	1830	2140	1570	38 + 4
<b>STCL/DT 175</b>	100-150	1830	2140	1600	38 + 4
<b>STCL/DT 200</b>	120-150	2070	2380	1750	42 + 4

## TRITURADOR DE PEDRAS DE MARTELOS FIXOS.

- Transmissão simples ou dupla (consoante o modelo);
- Cardan com embraiagem;
- Diferencial com roda livre;
- Rotor equipado com martelos STCL/3+C/3/SS;
- Patins de regulação da profundidade de trabalho;
- Tampa traseira regulada hidráulicamente;
- Montagem aos 3 pontos;
- Alternativa 540 ou 1000rpm (somente para os modelos de transmissão simples).

### OPÇÕES:

- Lâmina doseadora;
- Kit estrada;
- Terceiro ponto hidráulico.

**PARA UMA CORRETA UTILIZAÇÃO RECOMENDA-SE USAR TRATOR COM SUPER LENTAS.**



MARTELO STCL/3

MARTELO C/3/SS  
(lateral)

REFERÊNCIA	DESCRIÇÃO	OBSERVAÇÕES
012205100-540	STCL/ST-100 Triturador de pedras	540rpm
012205100	STCL/ST-100 Triturador de pedras	
012205125-540	STCL/ST-125 Triturador de pedras	540rpm
012205125	STCL/ST-125 Triturador de pedras	
012205150-540	STCL/ST-150 Triturador de pedras	540rpm
012205150	STCL/ST-150 Triturador de pedras	
012205175-540	STCL/ST-175 Triturador de pedras	540rpm
012205175	STCL/ST-175 Triturador de pedras	
012207175	STCL/DT-175 Triturador de pedras	
012207200	STCL/DT-200 Triturador de pedras	
<b>OPÇÕES</b>		
111204000-0	3º ponto hidráulico 65 x 35 x 280 cat. 2	
D122002461-0	Lâmina doseadora STCL-100	
D122002462-0	Lâmina doseadora STCL-125	
D122002463-0	Lâmina doseadora STCL-150	
D122002464-0	Lâmina doseadora STCL-175	
D122002465-0	Lâmina doseadora STCL-200	
D122002521-0	Kit estrada STCL-100	
D122002522-0	Kit estrada STCL-100	
D122002523-0	Kit estrada STCL-100	
D122002524-0	Kit estrada STCL-100	
D122002525-0	Kit estrada STCL-100	
600000127-0	Kit elevação para cx. engrenagens STCL	p/ elevação TDF tratores (100-125-150)
600000128-0	Kit rebaixamento para cx. engrenagens STCL	p/ rebaixamento TDF tratores (175-200)
600000129-0	Kit ataque longo para STCL	
<b>PEÇAS DE SUBSTITUIÇÃO</b>		
112800063-K	Martelo STCL/3	kit de 10 peças ou múltiplos (preço unitário)
112700004-K	Martelo proteção lateral tipo C/3/SS dir.	
112700005-K	Martelo proteção lateral tipo C/3/SS esq.	
D121175480	Kit de fixação martelo C/3 (parafuso l=120)	composto p/ parafuso, anilha e porca
999999137	Parafuso C/3 M20 x 1,5 x 120 12.9 preto	
921620006	Anilha anti vibração Ø20 HS	
910220102	Fêmea UNI 5587 M20x1,5 10 preto	
891000447	Correia Poly-chain 14M-68 carbono l=1568	1 unid p/ máquina (p. unitário)
891000448	Correia Poly-chain 14M-68 carbono l=1750	2 unid p/ máquina (versão DT) (p. unitário)
<b>CARDANS E FORQUILHAS 540 rpm (W2400)</b>		
100021001	Cardan W2400 ref. 694810 K 64	
	Forquilha 1" 3/8 Z21	
W133844-0	Forquilha para W2400 1"3/8 Z21 ASGE	
<b>CARDANS E FORQUILHAS 1000 rpm (W2500)</b>		
100021018	Cardan W2500 ref. 135349 K 64 (s/ forquilha)	cardan standard
	Forquilha 1" 3/8 Z6 forquilha	standard
W362434-0	Forquilha para W2500 1"3/4 Z20 ASG	
W362432-0	Forquilha para W2500 1"3/4 Z6 ASG	
W362430-0	Forquilha para W2500 1"3/8 Z21 ASG	

540/1000  
(rpm)200  
(mm)300  
(Ømm)

# STCM



Ø550mm

	TRATOR (cv)	LARGURA TRABALHO (mm)	LARGURA TOTAL (mm)	PESO (kg)	PROFUNDIDADE MÁXIMA (mm)	MARTELOS STC/3+STC/3/HD
<b>STCM 125</b>	80-110	1340	1760	1850	200	26 + 4
<b>STCM 150</b>	150-220	1584	2020	3000	200	32 + 4
<b>STCM 175</b>	160-220	1824	2260	3250	200	38 + 4
<b>STCM 200</b>	170-220	2064	2500	3550	200	42 + 4
<b>STCM 225</b>	180-220	2304	2740	3800	200	48 + 4
<b>STCM/HP 200</b>	200-280	2064	2500	3600	200	42 + 4
<b>STCM/HP 225</b>	200-280	2304	2740	3840	200	48 + 4

## TRITURADOR DE PEDRAS DE MARTELOS FIXOS.

- Chassis blindado anti-poeiras;
- Placas anti-desgaste intercambiáveis;
- Correntes de protecção intercambiáveis;
- Transmissão por correias trapezoidais;
- Diferencial com roda livre incorporada;
- Ponteiros do rotor em aço intercambiáveis;
- Contra facas em Hardox de regulação hidráulica;
- Patins de penetração e de apoio reguláveis;
- Porta traseira hidráulica;
- Cardan com limitador de esforço.

### OPÇÕES:

- Lâmina doseadora;
- Kit estrada;
- Terceiro ponto hidráulico;
- Possibilidade de equipar o rotor com martelos STC/3/HD ou STC/3/FP.

**PARA UMA CORRETA UTILIZAÇÃO RECOMENDA-SE USAR TRATOR COM SUPER LENTAS.**



MARTELO STC/3

MARTELO STC/3/HD  
(opcional)MARTELO STC/3/FP  
(opcional)MARTELO STC/3/HD  
(lateral)

REFERÊNCIA	DESCRIÇÃO	OBSERVAÇÕES
012200125-540	STCM/ST-125 Triturador de pedras	transmissão simples (540rpm)
012200125	STCM/ST-125 Triturador de pedras	transmissão simples (1000rpm)
012211150	STCM-150 Triturador de pedras	transmissão dupla
012211175	STCM-175 Triturador de pedras	transmissão dupla
012211200	STCM-200 Triturador de pedras	transmissão dupla
012211225	STCM-225 Triturador de pedras	transmissão dupla
012212200	STCM/HP-200 Triturador de pedras	transmissão dupla
012212225	STCM/HP-225 Triturador de pedras	transmissão dupla

### OPÇÕES

112800061-0	Com martelos tipo STC/3/HD	multiplicar p/ nº de martelos do rotor
112800066-0	Com martelos tipo STC/3/FP	multiplicar p/ nº de martelos do rotor
111204000-0	3º ponto hidráulico 65x35x280 cat. 2	p/ STCM-125
111709000-0	3º ponto hidráulico 80x40x280 cat. 3 q.a.	p/ STCM-150, 175, 200, 225 e STCM/HP
111304000-0	3º ponto hidráulico 100x60x280 cat. 3-4 q.a.	p/ STCM-200, 225 e STCM/HP
891000645-0	Garra p/ 3º ponto hidráulico cat. 4	Ø40,5 - sp=60
993122313-125-0	Lâmina doseadora STCM-125	
D122004793-0	Lâmina doseadora STCM-150	
D122004794-0	Lâmina doseadora STCM-175	
D122004795-0	Lâmina doseadora STCM-200	
D122004796-0	Lâmina doseadora STCM-225	
D122004813-0	Lâmina doseadora/niveladora STCM-150	Plug & Play
D122004814-0	Lâmina doseadora/niveladora STCM-175	Plug & Play
D122004815-0	Lâmina doseadora/niveladora STCM-200	Plug & Play
D122004816-0	Lâmina doseadora/niveladora STCM-225	Plug & Play
D122004770-0	Proteções laterais frontais STCM	

### PEÇAS DE SUBSTITUIÇÃO

112800062-K	Martelo STC/3	kit de 10 peças ou múltiplos (p. unitário)
112800061-K	Martelo STC/3/HD	kit de 10 peças ou múltiplos (p. unitário)
112800066-K	Martelo STC/3/FP	kit de 10 peças ou múltiplos (p. unitário)
901224144	Parafuso UNI 5932 M24 x 2 x 70 12.9 preto	
921624006	Anilha anti vibração Ø24	
D122000870	Lâmina penetração anterior	patim STC direito
D122001020	Lâmina penetração anterior	patim STC esquerdo
D122000900	Placa de desgaste patim STC	universal
848184113	Correia Poly-V L13-725 kevlar l=1842	2 unid p/ máquina - STCM 125 (p. unitário)
891001195	Correia SPBP Cates Predator l=2240	STCM 150/175/200/225 (10 unid.) (p. unitário)
891000770	Correia SPBP-6 Cates Predator l=2240	2 unid p/ máquina - STCM/HP (p. unitário)

### CARDANS E FORQUILHAS

100021018	Cardan W2500 ref. 135349 K 64	cardan standard (s/ forquilha)
	Forquilha 1" 3/8 Z6	forquilha standard
W362434-0	Forquilha para W2500 1"3/4 Z20 ASG	
W362432-0	Forquilha para W2500 1"3/4 Z6 ASG	
W362430-0	Forquilha para W2500 1"3/8 Z21 ASG	

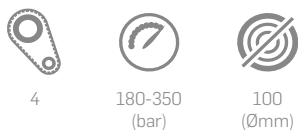

# BL1/SSL/VT

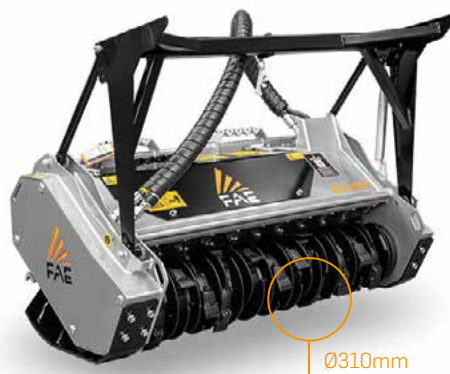

	TRATOR (cv)	CAUDAL (l/min)	LARGURA TRABALHO (mm)	LARGURA TOTAL (mm)	PESO (kg)	MARTELOS MINI C/3
<b>BL1/SSL/VT 125</b>	45 - 65	60/100	1240	1476	570	24
<b>BL1/SSL/VT 150</b>	45 - 65	60/100	1480	1716	660	28

REFERÊNCIA	DESCRIÇÃO	OBSERVAÇÕES
013234125	BL1/SSL-125 VT	
013234150	BL1/SSL-150 VT	
<b>OPÇÕES</b>		
112800134-0	Com martelos MINI C3	multiplicar p/ n° de martelos do rotor
<b>PEÇAS DE SUBSTITUIÇÃO</b>		
112800131-K	Lâmina tipo MINI BL	opcional
112800134-K	Martelo tipo MINI C3	de série
921620006	Anilha Schnorr anti vibração Ø20	
901120104	Parafuso hex. UNI 5932 M20x1,5x50 12.9 preto	
891000853	Correia XPB Gates Quad Power L=1340	

## DESTROÇADOR FLORESTAL COM ROTOR DE MARTELOS FIXOS. TECNOLOGIA “BITE LIMITER”.

- Motor hidráulico de binário variável 55cc (VT);
- Transmissão por correias;
- Estrutura completamente blindada;
- Contra facas Spike;
- Motor integrado no chassi;
- Válvula de bloqueio antichoque, de alívio e anti cavitação;
- Tubos hidráulicos e abate rama;
- Patins de desgaste e correntes de protecção;
- Deflector traseiro;
- Rotor Bite Limiter martelos fixos mini BL.

- OPÇÕES:
- Martelo MINI C3.



## PARA MINI-CARREGADORAS



MARTELO MINI C/3



LÂMINA MINI BL  
(opcional)



# DML/SSL/VT DML/SSL/BL DML/SSL/SONIC DML/SSL/BL/SONIC

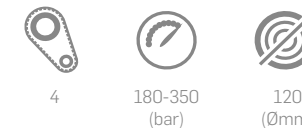

## DESTROÇADOR FLORESTAL COM ROTOR DE MARTELOS FIXOS.

	TRATOR (cv)	CAUDAL (l/min)	LARGURA TRABALHO (mm)	LARGURA TOTAL (mm)	PESO (kg)	MARTELOS MINI C/3	LÂMINAS MINI BL
<b>DML/SSL/VT 150</b>	50 - 75	60/125	1480	1732	785	32	32
<b>DML/SSL/VT 175</b>	50 - 75	60/125	1720	1972	885	38	38
<b>DML/SSL/BL 150</b>	50 - 75	60/125	1480	1732	800	28	28
<b>DML/SSL/BL 175</b>	50 - 75	60/125	1720	1972	900	32	32
<b>DML/SSL 150</b>	50 - 75	60/125	1480	1732	785	32	32
<b>DML/SSL 175</b>	50 - 75	60/125	1720	1972	885	38	38
<b>DML/SSL/BL 150</b>	50 - 75	60/125	1480	1732	800	28	28
<b>DML/SSL/BL 175</b>	50 - 75	60/125	1720	1972	900	32	32

REFERÊNCIA	DESCRIÇÃO	OBSERVAÇÕES
013207150	DML/SSL-150 VT c/ abate-rama	destroçador florestal para mini carregadora
013207175	DML/SSL-175 VT c/ abate-rama	destroçador florestal para mini carregadora
013226150	DML/SSL-150 SONIC c/ abate-rama	destroçador florestal para mini carregadora
013226175	DML/SSL-175 SONIC c/ abate-rama	destroçador florestal para mini carregadora
013228150	DML/SSL-150 BL c/ abate-rama	destroçador florestal para mini carregadora
013228175	DML/SSL-175 BL c/ abate-rama	destroçador florestal para mini carregadora
013229150	DML/SSL-150 BL SONIC c/ abate-rama	destroçador florestal para mini carregadora
013229175	DML/SSL-175 BL SONIC c/ abate-rama	destroçador florestal para mini carregadora
<b>OPÇÕES</b>		
112800134-O	Com martelos MINI BL	multiplicar pelo nº martelos
D132008743-O	Radiador de óleo 12V DML/SSL-150	Recomendado para climas quentes
D132008744-O	Radiador de óleo 12V DML/SSL-175	Recomendado para climas quentes
<b>PEÇAS DE SUBSTITUIÇÃO</b>		
112800134-K	Martelo tipo MINI C3	de série
112800131-K	Lâmina tipo MINI BL	opcional
921620006	Anilha Schnorr anti vibração Ø20	
901120104	Parafuso hex. UNI 5932 M20x1,5x50 12.9 preto	
846005514	Correia XPB Gates Quad Power L=1450	

## PARA MINI-CARREGADORAS



MARTELO MINI C/3



LÂMINA MINI BL  
(opcional)

- Motor hidráulico de binário variável 55cc (VT&BL);
- Motor hidráulico de binário electrónico controlado (SONIC);
- Transmissão por correias;
- Estrutura completamente blindada;
- Manómetro de controle pressão de trabalho;
- Contra facas Spike;
- Motor integrado no chassi;
- Válvula de bloqueio antichoque, de alívio e anti cavitação;
- Porta frontal hidráulica c/ abertura por comando;
- Tubos hidráulicos e abate rama;
- Patins de desgaste e correntes de protecção;
- Rotor martelos fixos mini C3 (tungsténio).

### OPÇÕES:

- Martelo MINI BL;
- Kit Radiador.

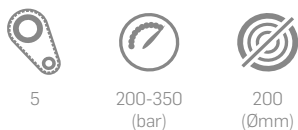

# UML/SSL/VT



	TRATOR (cv)	CAUDAL (l/min)	LARGURA TRABALHO (mm)	LARGURA TOTAL (mm)	PESO (kg)	MARTELOS C/3+C/3/SS	MARTELOS I+C/3/SS
<b>UML/SSL/VT 150</b>	75 - 120	130/200	1580	1880	1250	32 + 2	42 + 2
<b>UML/SSL/VT 175</b>	75 - 120	130/200	1820	2120	1340	36 + 2	50 + 2

## DESTROÇADOR FLORESTAL COM ROTOR DE MARTELOS FIXOS.

- Transmissão por correias;
- Motor hidráulico de pistões com 63cc com dupla válvula de segurança com função anti-cavitação e travão;
- Tampa hidráulica;
- Patins reguláveis em altura;
- Manómetro de controlo das pressões de trabalho;
- Tubagem hidráulica;
- Abate-ramos;
- Motor hidráulico (110-60cc) de binário variável nos modelos UML/SSL/VT.

### OPÇÕES:

- Electroválvula;
- Kit radiador para óleo;
- Martelos C/3/HD, K, C/3 ou os novos martelos I;
- Sistema SONIC.

## PARA MINI-CARREGADORAS



MARTELO C/3



MARTELO C/3/HD  
(opcional)



LÂMINA BL  
(opcional)



MARTELO K/3  
(opcional)



MARTELO I  
(opcional)



MARTELO C/3/SS  
(lateral)

REFERÊNCIA	DESCRIÇÃO	OBSERVAÇÕES
012136150	UML/SSL-150 VT c/ abate rama	destroçador florestal para mini carregadora
012136175	UML/SSL-175 VT c/ abate rama	destroçador florestal para mini carregadora
	UML/SSL-150 Sonic c/ abate rama	destroçador florestal para mini carregadora
	UML/SSL-175 Sonic c/ abate rama	destroçador florestal para mini carregadora

ROTOR OPCIONAL		
D121175453-O	UML/ST-150 com rotor Ø220 tipo I	
D121175454-O	UML/ST-175 com rotor Ø220 tipo I	
D121175223-O	UML/ST-150 c/ lâminas C/3 limitador de ataque	para destroçadores Ø220 c/ motor VT
D121175224-O	UML/ST-175 c/ lâminas C/3 limitador de ataque	para destroçadores Ø220 c/ motor VT

OPÇÕES		
112800071-O	Com lâminas tipo C/3	multiplicar p/ nº de martelos do rotor
111530018-O	Com martelos tipo C/3/HD	multiplicar p/ nº de martelos do rotor
600000569-O	Com martelos tipo K/3 + parafuso L=80	multiplicar p/ nº de martelos do rotor
600000269-O	Kit válvula diverter 12V p/ U-FML/SSL	
600000270-O	Kit válvula diverter 24V p/ U-FML/SSL	
600000271-O	Kit válv. diverter 12V c/ cx. de comando	para U-FML/SSL
600000272-O	Kit válv. diverter 24V c/ cx. de comando	para U-FML/SSL
600000215-O	Kit radiador de óleo p/ U-FML/SSL-125	recomendado p/ climas muito quentes
600000217-O	Kit radiador de óleo p/ U-FML/SSL-150	recomendado p/ climas muito quentes
600000218-O	Kit radiador de óleo p/ U-FML/SSL-175	recomendado p/ climas muito quentes
400000009-O	Conetor F Deutsch HD 36-18-8 8PN	tomada especial 8 pins
400000010-O	Conetor F Deutsch HD 36-18-14 14PN	tomada especial 14 pins
400000???-O	Cablagem do adaptador electro válvula	definir mod. aquando da encomenda
400000???-O	Cablagem do adaptador Sonic	definir mod. aquando da encomenda
600000336-O	Motor hidráulico customizado Sauer H1 110	

PEÇAS DE SUBSTITUIÇÃO		
111530017-K	Martelo tipo C/3	kit de 10 peças ou múltiplos (preço unitário)
111530018-K	Martelo tipo C/3/HD	kit de 10 peças ou múltiplos (preço unitário)
112800093-K	Adaptador p/ lâminas BL	kit de 10 peças ou múltiplos (preço unitário)
112800126	Lâmina tipo BL	kit de 10 peças ou múltiplos (preço unitário)
112800082-K	Martelo tipo I	kit de 10 peças ou múltiplos (preço unitário)
112800105-K	Martelo K/3	kit de 10 peças ou múltiplos (preço unitário)
112700004-K	Martelo proteção lateral tipo C/3/SS direito	
112700005-K	Martelo proteção lateral tipo C/3/SS esquerdo	
D121175480	Kit de fixação martelo C/3 (parafuso l=120)	composto p/ parafuso, anilha e porca
999999137	Parafuso C/3 M20 x 1,5 x 120 12.9 preto	
921820006	Anilha anti vibração Ø20 HS	
910220102	Fêmea UNI 5587 M20 x 1,5 10 preto	
846005715	Correia XPB Gates Quad Power l=1590	UML/SSL 5 correias p/ máq. (p. unitário)
891000447	Correia Poly-chain 14M-68 carbono l=1568	UML/SSL/VT 1 correia p/ máq. (p. unitário)



3

180-210  
(bar)60  
(Ømm)

# PML/EX

	ESCAVADORA (ton)	CAUDAL (l/min)	LARGURA TRABALHO (mm)	PESO (kg)	MARTELOS PML	FACAS Y/2
<b>PML/EX 100</b>	6,5 - 8,0	64/130	1016	320	16	16
<b>PML/EX 125</b>	6,5 - 8,0	64/130	1256	360	20	20
<b>PML/EX 150</b>	6,5 - 8,0	64/130	1496	400	24	24

## DESTROÇADOR DE MARTELOS FLUTUANTES PARA GIRATÓRIAS.

- Motor hidráulico em fundição com 27cc, com válvula de segurança e função anti-cavitação;
- Válvula de controlo de fluxo;
- Rolo traseiro com autolimpeza;
- Tampa traseira regulável;
- Rotor equipado com martelos PML ou Y;
- Chassis blindado anti poeiras;
- Borracha niveladora e de proteção.

### OPÇÕES:

- Motor hidráulico de 38cc com válvula de segurança e função anti-cavitação;
- Motor hidráulico de cilindrada variável (17-34cc);
- A pedido, sistema de engate no braço da escavadora com cavilhas ou sistema de engate com dispositivo de correção do nivelamento.

REFERÊNCIA	DESCRIÇÃO	OBSERVAÇÕES
010802100	PML/EX-100	
010802125	PML/EX-125	
010802150	PML/EX-150	
<b>OPÇÕES</b>		
D108002060-0	Com facas "Y" PML	multiplicar p/ nº de facas do rotor
600000528-0	Kit sistema de engate com cavilhas	PML/EX
D108001290-0	Sistema de engate com módulo nivelador	PML-EX
780000462-0	Motor Casappa 38cc.	
600000153-0	Motor BYPY binário variável 34/17cc.	para EX/LIGHT
600000479-0	Calib. do motor hid. personalizado BYPY 34/17	otimização de desempenho
<b>PEÇAS DE SUBSTITUIÇÃO</b>		
110822000	Martelo PML	
D108002060	Kit lâminas "Y" PML	
900516162	Parafuso UNI 5737 M16 x 80 10.9 preto	
910616001	Porca bloqueio UNI 7473 M16 6S zn	
842125002	Correia XPB Gates Quad Power l=1250	3 unid p/ máquina (preço unitário)

## PARA GIRATÓRIAS



MARTELO PML

FACA Y/2  
(opcional)

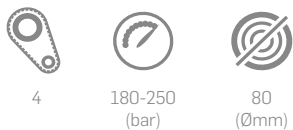

# PMM/EX

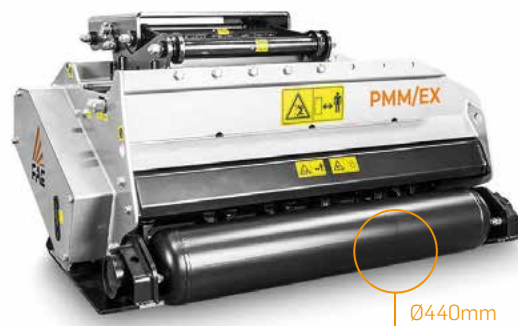

	ESCAVADORA (ton)	CAUDAL (l/min)	LARGURA TRABALHO (mm)	PESO (kg)	MARTELOS PML	FACAS Y/2
<b>PMM/EX 100</b>	6,0 - 13,0	85/155	1060	520	12	12
<b>PMM/EX 125</b>	6,0 - 13,0	85/155	1300	600	16	16
<b>PMM/EX 150</b>	6,0 - 13,0	85/155	1540	680	18	18

## DESTROÇADOR DE MARTELOS FLUTUANTES PARA GIRATÓRIAS.

- Motor hidráulico de pistões com cilindrada variável 32/65cc, com dupla válvula de segurança, função anti-cavitação e travão;
- Defletor traseiro regulável;
- Patins;
- Rotor equipado com martelos PMM ou Y/2;
- Chassis blindado anti poeiras;
- Rolo nivelador traseiro.

### OPÇÕES:

- Sistema de engate (por medida);
- Suportes do rolo reforçados;
- Prato de acoplamento dotado de sistema auto-nivelante.

REFERÊNCIA	DESCRIÇÃO	OBSERVAÇÕES
011004100	PMM/EX-100	
011004125	PMM/EX-125	
011004150	PMM/EX-150	
<b>OPÇÕES</b>		
111024000-0	Corn facas "Y" PMM	multiplicar p/ nº de facas do rotor
600000529-0	Sistema de engate com módulo nivelador	PMM-EX
D110022000-0	Kit sistema de engate com cavilhas	PMM/EX
600300005-0	Suplemento de suporte de rolo reforçado PMM	
600000480-0	Calib. do motor hid. personalizado BYPY 34/17	otimização de desempenho
<b>PEÇAS DE SUBSTITUIÇÃO</b>		
111023000	Martelo PMM	
111024000	Kit lâminas "Y" PMM c/ arruelas	
900418202	Parafuso UNI 5712 M18 x 100 10.9 preto	
910618001	Porca bloqueio UNI 7473 M18 10 zn	
846005514	Correia XPB Gates Quad Power l=1450	4 unid p/ máquina (preço unitário)

## PARA GIRATÓRIAS



MARTELO PMM

FACA Y/2  
(opcional)



180-250  
(bar)



80  
(Ømm)

# BLO/EX



Ø310mm

	ESCAVADORA (ton)	CAUDAL (l/min)	LARGURA TRABALHO (mm)	PESO (kg)	LÂMINAS MINI BL
<b>BLO/EX 50</b>	2,0 - 4,0	30/70	560	213	10
<b>BLO/EX 75</b>	3,0 - 4,0	30/70	800	251	14

REFERÊNCIA	DESCRIÇÃO	OBSERVAÇÕES
013239050	BLO/EX-50 Destroçador Florestal	
013239075	BLO/EX-75 Destroçador Florestal	
<b>OPÇÕES</b>		
112800134-0	Com martelos MINI C3	multiplicar pelo nº martelos
600000528-0	Sistema de engate com cavilhas	
D108001290-0	Sistema de auto-nivelamento	
<b>PEÇAS DE SUBSTITUIÇÃO</b>		
112800131-K	Lâmina tipo MINI BL	de série
112800134-K	Martelo tipo MINI C3	opcional
921620006	Anilha Schnorr anti vibração Ø20	
901120104	Parafuso hex. UNI 5932 M20x1,5x50 12,9 preto	

## DESTROÇADOR FLORESTAL COM ROTOR DE MARTELOS FIXOS. TECNOLOGIA "BITE LIMITER".

- Transmissão directa;
- Motor integrado no interior do chassis;
- Motor hidráulico de carretos 11cc (BLO/EX-50);
- Motor hidráulico de carretos 16cc (BLO/EX-75);
- Válvula de controlo de fluxo c/ função anti cavitação;
- Tubos hidráulicos;
- Pé de apoio fixo;
- Patins de desgaste.

- OPÇÕES:
- Sistema de engate com cavilhas;
  - Sistema de auto-nivelamento p/ engate;
  - Martelos MINI C3.



## PARA ESCAVADORAS



LÂMINA MINI BL



MARTELO MINI C/3  
(opcional)





4

180-350  
(bar)120  
(Ømm)

# BL1/EX

# BL1/EX/VT

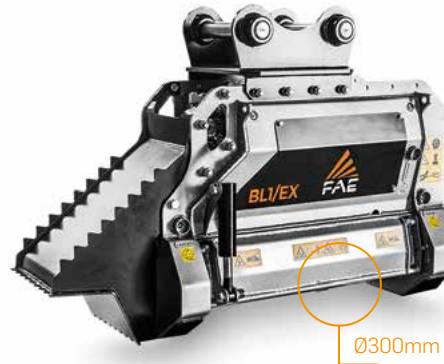

	ESCAVADORA (ton)	CAUDAL (l/min)	LARGURA TRABALHO (mm)	PESO (kg)	MARTELOS MINI C/3
<b>BL1/EX 75</b>	4,0 - 7,5	50/130	800	355	14
<b>BL1/EX/VT 75</b>	4,0 - 7,5	65/140	800	355	14

## DESTROÇADOR FLORESTAL COM ROTOR DE MARTELOS FIXOS. TECNOLOGIA “BITE LIMITER”.

- Transmissão por correias;
- Motor hidráulico de pistões com cilindrada variável 17/34cc;
- Válvula de segurança com função anti cavitação (50-130 l/min);
- Válvula de controlo de fluxo;
- Motor integrado no interior do chassis;
- Tampa traseira ajustável hidráulicamente;
- Motor hidráulico de binário variável (BL1/EX/VT);
- Patins de desgaste.

### OPÇÕES:

- Sistema de engate com cavilhas;
- Pé de apoio fixo;
- Martelos MINI BL.

## PARA ESCAVADORAS



MARTELO MINI C/3

LÂMINA MINI BL  
(opcional)

REFERÊNCIA	DESCRIÇÃO	OBSERVAÇÕES
013222075	BL1/EX - 075 Destroçador florestal	
013223075	BL1/EX/VT - 075 Destroçador florestal	
<b>OPÇÕES</b>		
60000564-0	Tampa frontal hidráulica com válvula diverter	12V BL1/EX
60000565-0	Tampa frontal hidráulica com válvula diverter	24V BL1/EX
60000566-0	Kit sistema de engate com cavilhas Ø40-55	
D132004950-0	Pé de apoio fixo para BL1/EX-075	
40000012-0	Extensão para válvula diverter l=10m	10 metros de comprimento
60000479-0	Motor hidráulico customizado BYPY 34/17	otimização de performance do destroçador
60000614-0	Motor hid. customizado Rexroth 55 p/ BL1 / EX	otimização de performance do destroçador
<b>PEÇAS DE SUBSTITUIÇÃO</b>		
112800131	Lâmina tipo MINI BL	conj de 10 unid ou múltiplos - cada unid.
112800134-K	Martelo tipo MINI C/3	conj de 10 unid ou múltiplos - cada unid.
901120104	Parafuso CHc UNI 5932 M20 x 1,5 x 50 12,9 preto	
842125002	Cinto XPB Gates Quad Power l = 1250	4 correias por máquina - cada unid.





4

180-350  
(bar)120  
(Ømm)

# DML/HY

# DML/HY/VT



Ø300mm

	ESCAVADORA (ton)	CAUDAL (l/min)	LARGURA TRABALHO (mm)	PESO (kg)	MARTELOS E/HD
<b>DML/HY 75</b>	5,0 - 13,0	50/115	800	470	20
<b>DML/HY 100</b>	5,0 - 13,0	50/115	1000	490	24
<b>DML/HY 125</b>	5,0 - 13,0	50/115	1240	510	30

MOTOR HIDRÁULICO DE BINÁRIO VARIÁVEL

<b>DML/HY/VT 75</b>	5,0 - 13,0	90/115	800	470	20
<b>DML/HY/VT 100</b>	5,0 - 13,0	90/115	1000	490	24
<b>DML/HY/VT 125</b>	5,0 - 13,0	90/115	1240	510	30

## DESTROÇADOR DE MARTELOS FIXOS.

- Transmissão por correias;
- Motor hidráulico de potência variável (17-34cc), com válvulas de pressão anti cavitação e de controlo de fluxo;
- Rotor equipado com martelos E/HD;
- Chassis blindado anti poeiras com contra lâmina interior;
- Tampa traseira ajustável hidráulicamente;
- Motor hidráulico (35-55cc) de binário variável no modelo DML/HY/VT.

### OPÇÕES:

- Sistema de engate com cavilhas;
- Sistema de engate com pé de apoio;
- Motor hidráulico (32-65cc).



MARTELO E/HD

## PARA GIRATÓRIAS

REFERÊNCIA	DESCRIÇÃO	OBSERVAÇÕES
013200080	DML/HY-75 Destroçador	
013200100	DML/HY-100 Destroçador	
013200125	DML/HY-125 Destroçador	
013206080	DML/HY/VT-75 Destroçador w	
013206100	DML/HY/VT-100 Destroçador	
013206125	DML/HY/VT-125 Destroçador	
<b>OPÇÕES</b>		
600000176-0	Cilindro hidráulico para tampa frontal	DML/HY - Pos.2
600000180-0	Acion. hid. da tampa posterior - diverter 12V	DML/HY - Pos.1 incluído
600000181-0	Acion. hid. da tampa posterior e anterior - diverter 12V	DML/HY - Pos.1 e pos.2 incluídos
600000194-0	Acion. hid. da tampa posterior - diverter 24V	DML/HY - Pos.1 incluído
600000195-0	Acion. hidr. da tampa posterior e anterior - diverter 24V	DML/HY - Pos.1 e pos.2 incluídos
600000531-0	Kit sistema de engate com cavilha Ø40-55	DML/HY
600000533-0	Kit sistema de engate com cavilha e pé Ø40-55	DML/HY
600000626-0	Kit sistema de engate com cavilha Ø60-70	DML/HY
600000627-0	Kit sistema de engate com cavilha e pé Ø60-70	DML/HY
400000012-0	Cablagem p/ válvula diverter l=10m	
600000447-0	Motor BYPD binário variável 65/32cc.	DML/HY
600000479-0	Montagem custom. motor hidráulico BYPD 34/17	otimização da performance do equip.
600000480-0	Montagem custom. motor hidráulico BYPD 65/32	otimização da performance do equip.
600000442-0	Motor hidráulico custom. Rexroth 55 p/ DML/HY	otimização da performance do equip.
<b>PEÇAS DE SUBSTITUIÇÃO</b>		
112800098	Martelo tipo E	kit de 10 peças ou múltiplos (p. unit.)
112800130	Martelo tipo E/HD	kit de 10 peças ou múltiplos (p. unit.)
901214062	Parafuso UNI 5932 M14 x 1,5 x 30 12.9 preto	p/ martelo tipo E
846005514	Correia XPB Gates Quad Power l=1450	4 unid p/ máquina (preço unitário)

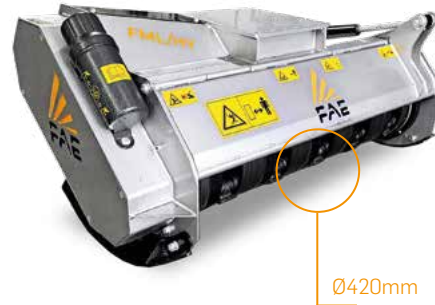
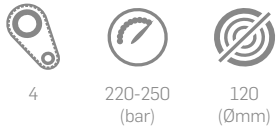

# FML/HY/RW

	ESCAVADORA (ton)	CAUDAL (l/min)	LARGURA TRABALHO (mm)	PESO (kg)	MARTELOS FML
<b>FML/HY/RW 125</b>	6,0 - 10,0	80/150	1342	550	20
<b>FML/HY/RW 150</b>	6,0 - 10,0	80/150	1582	590	24

## DESTROÇADOR DE MARTELOS FLUTUANTES.

- Transmissão por correias;
- Chassis compacto, com motor integrado;
- Rotor blindado martelos flutuantes 360°;
- Motor 63cc com controlo de fluxo e válvula anti cavitação integrada;
- Porta hidráulica;
- Patins de desgaste.

- OPÇÕES:
- Sistema de engate com cavilhas.

REFERÊNCIA	DESCRIÇÃO	OBSERVAÇÕES
011128125	FML/HY/RW-125 Destroçador florestal	
011128150	FML/HY/RW-150 Destroçador florestal	
<b>OPÇÕES</b>		
600000480-0	Motor BYPY veio longo 65/32cc.	binário variável
<b>PEÇAS DE SUBSTITUIÇÃO</b>		
111120000	Martelo tipo FML	
111123125	Barra de martelo Ø25 -125	4 barras por martelo (preço unitário)
111123150	Barra de martelo Ø25 -150	4 barras por martelo (preço unitário)
311126000	Arruela HARDOX FML 45 x 26 x 5	
940100100	Taco M TE BSPP 1" DIN 910	para evitar a saída dos porta-martelo
846005715	Correia XPB Gates Quad Power l=1500	4 unid p/ máquina (preço unitário)
D115073000	Secção de cadeado de proteção UMM/EX l=239	
D115072990	Secção de cadeado de proteção UMM/EX l=334	
900716103	Parafuso hexagonal UNI 5739 M16 x 50 10.9 zn	
920116001	Anilha plana UNI 6592 Ø16 zn	
920716006	Anilha de mola UNI 9195 Ø16 zn	
910616001	Porca autoblocante UNI 7473 M16 10 zn	

## PARA GIRATÓRIAS



MARTELO FML



4

180-350  
(bar)150  
(Ømm)

# BL2/EX/VT

	ESCAVADORA (ton)	CAUDAL (l/min)	LARGURA TRABALHO (mm)	PESO (kg)	MARTELOS MINI C/3
<b>BL2/EX/VT 100</b>	8,0 - 14,0	100/140	1000	570	18
<b>BL2/EX/VT 125</b>	8,0 - 14,0	100/140	1240	625	22

## DESTROÇADOR FLORESTAL COM ROTOR DE MARTELOS FIXOS. TECNOLOGIA "BITE LIMITER".

- Transmissão por correias;
- Motor hidráulico de pistões com cilindrada variável 55/38cc com válvula de segurança com função anti-cavitação (100-140 l/min);
- Válvula de controlo de fluxo;
- Motor integrado no interior do chassis;
- Porta traseira ajustável hidráulicamente;
- Comando p/ abertura da porta;
- Rotor tecnologia BITE LIMITER equipado com martelos MINI C/3.

### OPÇÕES:

- Sistema de engate com cavilhas;
- Pé de apoio fixo;
- Pinça hidráulica para pé de apoio;
- Martelos MINI BL;
- Sistema SONIC.

## PARA GIRATÓRIAS



MARTELO MINI C/3

LÂMINA MINI BL  
(opcional)

REFERÊNCIA	DESCRIÇÃO	OBSERVAÇÕES
015004100	BL2/EX/VT - 100 Destroçador para giratória	
015004125	BL2/EX/VT - 125 Destroçador para giratória	
015006100	BL2/EX/Sonic - 100 Destroçador para giratória	
015006125	BL2/EX/Sonic - 125 Destroçador para giratória	
<b>OPÇÕES</b>		
600000572-0	Kit sistema de engate com cavilhas Ø40-55	BL2/EX
600000602-0	Kit sistema de engate com cavilha e pé Ø40-55	BL2/EX
600000619-0	Kit sistema de engate com cavilhas Ø60-70	BL2/EX
600000620-0	Kit sistema de engate com cavilha e pé Ø60-70	BL2/EX
D150000750-0	Pé de apoio fixo	BL2/EX
D150000760-0	Pinça Hidráulica para Pé de apoio para BL2/EX	
600000607-0	Motor hidráulico customizado Rexroth var 55	otimização de performance
<b>PEÇAS DE SUBSTITUIÇÃO</b>		
112800131-K	Lâmina tipo MINI BL	conj de 10 unid ou múltiplos - c/ unid
112800134-K	Martelo tipo MINI C/3	conj de 10 unid ou múltiplos - c/ unid
901120104	Parafuso cabeça hex. UNI 5932 M14x1,5x30 12.9 preto	parafuso para martelo tipo E
846005514	Correia XPB Gates Quad Power l=1450	4 correias por máquina - cada unid





5

180-250  
(bar)150  
(Ømm)

# UML/HY

# UML/HY/VT



	ESCAVADORA (ton)	CAUDAL (l/min)	LARGURA TRABALHO (mm)	PESO (kg)	MARTELOS C/3+C/3/SS	MARTELOS I+C/3/SS
<b>UML/HY 100</b>	7,0 - 15,0	90/170	1100	870	20 + 2	28 + 2
<b>UML/HY 125</b>	7,0 - 15,0	90/170	1340	970	26 + 2	36 + 2
<b>UML/HY 150</b>	7,0 - 15,0	90/170	1580	1070	32 + 2	42 + 2

## MOTOR HIDRÁULICO DE BINÁRIO VARIÁVEL

<b>UML/HY/VT 100</b>	7,0 - 15,0	100/145	1100	870	20 + 2	28 + 2
<b>UML/HY/VT 125</b>	7,0 - 15,0	100/145	1340	970	26 + 2	36 + 2
<b>UML/HY/VT 150</b>	7,0 - 15,0	100/145	1580	1070	32 + 2	42 + 2

## DESTROÇADOR DE MARTELOS FIXOS.

- Transmissão por correias (UML/HY/VT equipado com 1 correia POLY CHAIN);
- Motor hidráulico de pistões com cilindrada variável 32/65cc com válvulas de pressão, anti cavitação e de controlo de fluxo;
- Rotor equipado com martelos C/3;
- Chassis blindado anti poeiras com contra lâmina interior;
- Porta traseira de abertura hidráulica;
- Motor hidráulico (80-50cc) de binário variável no modelo UML/HY/VT.

### OPÇÕES:

- Sistema de engate com cavilhas;
- Martelos C/3/HD, K, I, ou C/3;
- Kit de Válvula Diverter para abertura/fecho da porta;
- Sistema SONIC.

## PARA GIRATÓRIAS



MARTELO C/3

MARTELO C/3/HD  
(opcional)LÂMINA BL  
(opcional)MARTELO K/3  
(opcional)MARTELO I  
(opcional)MARTELO C/3/SS  
(lateral)

REFERÊNCIA	DESCRIÇÃO	OBSERVAÇÕES
012116100	UML/HY-100 Destroçador florestal	
012116125	UML/HY-125 Destroçador florestal	
012116150	UML/HY-150 Destroçador florestal	
012150100	UML/HY-100 VT Destroçador florestal	
012150125	UML/HY-125 VT Destroçador florestal	
012150150	UML/HY-150 VT Destroçador florestal	
012179100	UML/HY-100 Sonic Destroçador florestal	
012179125	UML/HY-125 Sonic Destroçador florestal	
012179150	UML/HY-150 Sonic Destroçador florestal	

### MÁQUINA EQUIPADA DE ORIGEM

D121175461-O	UML/ST-100 Ø220 type I	
D121175462-O	UML/ST-125 Ø220 type I	
D121175463-O	UML/ST-150 Ø220 type I	
D121177771-O	UML/ST-100 Ø220 c/ lâminas C/3	limitador de ataque - hub L - p/ VT
D121177772-O	UML/ST-125 Ø220 c/ lâminas C/3	limitador de ataque - hub L - p/ VT
D121177773-O	UML/ST-150 Ø220 c/ lâminas C/3	limitador de ataque - hub L - p/VT

### OPÇÕES

112800071-O	Com martelos tipo BL	multiplicar p/ nº de lâminas do rotor
111530018-O	Com martelos tipo C/3/HD	multiplicar p/ nº de lâminas do rotor
600000569-O	Com martelos tipo K/3	multiplicar p/ nº de lâminas do rotor
600000177-O	Cilindro mecânico para tampa U-FML/HY	
600000530-O	Kit sistema de engate com cavilha Ø40-55	p/ U-FML/HY
600000532-O	Kit sistema de engate com cavilha Ø40-55 c/ pé	p/ U-FML/HY
600000534-O	Kit sistema de engate com cavilha Ø60-70	p/ U-FML/HY
600000536-O	Kit sistema de engate com cavilha Ø60-70 c/ pé	p/ U-FML/HY
600000285-O	Kit válvula diverter 12V com caixa de comando	p/ U-FML/HY
600000286-O	Kit válvula diverter 24V com caixa de comando	p/ U-FML/HY
400000012-O	Extensão de cabo L=10m	10m

### PEÇAS DE SUBSTITUIÇÃO

111530017-K	Martelo tipo C/3	kit de 10 peças ou múltiplos (p. unitário)
111530018-K	Martelo tipo C/3/HD	kit de 10 peças ou múltiplos (p. unitário)
112800093-K	Adaptador p/ lâminas BL	kit de 10 peças ou múltiplos (p. unitário)
112800126-K	Lâmina tipo BL	kit de 10 peças ou múltiplos (p. unitário)
112800082-K	Martelo tipo I	kit de 10 peças ou múltiplos (p. unitário)
112800105-K	Martelo K/3	kit de 10 peças ou múltiplos (p. unitário)
112700004-K	Martelo proteção lateral tipo C/3/SS direito	
112700005-K	Martelo proteção lateral tipo C/3/SS esquerdo	
D121175480	Kit de fixação martelo C/3 (parafuso l=120)	composto p/ parafuso, anilha e porca
999999137	Parafuso C/3 M20 x 1,5 x 120 12.9 preto	
921820006	Anilha anti vibração Ø20 HS	
910220102	Fêmea UNI 5587 M20 x 1,5 10 preto	
842159001	Correia XPB Gates Quad Power l=1590	UML/HY: 5 unid p/ máq. (p. unitário)
891000446	Correia Poly-chain 14M-37 Carbon Volt l=1568	UML/HY/VT: 1 unid p/ máq. (p. unitário)





4

180-350  
(bar)200  
(Ømm)

# BL3/EX/VT

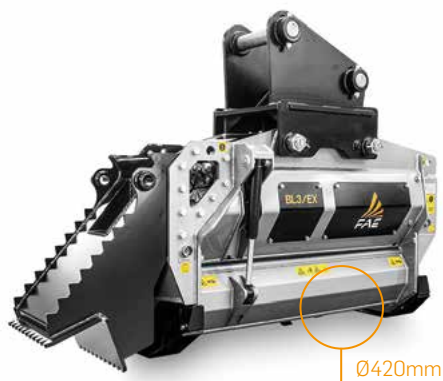

Ø420mm

	ESCAVADORA (ton)	CAUDAL (l/min)	LARGURA TRABALHO (mm)	PESO (kg)	MARTELOS BL + C/3/SS
<b>BL3/EX/VT 125</b>	14,0 - 20,0	120/210	1342	970	20 + 2
<b>BL3/EX/VT 150</b>	14,0 - 20,0	120/210	1582	1080	24 + 2

## DESTROÇADOR FLORESTAL COM ROTOR DE MARTELOS FIXOS. TECNOLOGIA “BITE LIMITER”.

- Transmissão por correias de carbono POLY-CHAIN;
- Motor hidráulico de pistões com cilindrada variável 110/60cc com válvula de segurança com função anti-cavitação;
- Válvula de controlo de fluxo;
- Motor integrado no interior do chassis;
- Porta traseira ajustável hidráulicamente;
- Rotor tecnologia BITE LIMITER.

### OPÇÕES:

- Sistema de engate com cavilhas;
- Pé de apoio fixo;
- Pinça hidráulica para pé de apoio.

REFERÊNCIA	DESCRIÇÃO	OBSERVAÇÕES
015100125	BL3/EX/VT - 125 Destroçador para escavadora	
015100150	BL3/EX/VT - 150 Destroçador para escavadora	
015101125	BL3/EX/VT - 125 Sonic Destroçador para escavadora	
015101150	BL3/EX/VT - 150 Sonic Destroçador para escavadora	
<b>OPÇÕES</b>		
600000573-0	Válvula DIVERTER 24 V para BL2/EX	
600000590-0	Caixa de comando para válvula diverter EX	
600000658-0	SEM válvula DIVERTER BL3/EX	
600800040-0	Kit sistema de engate com cavilhas Ø40-55	SCL-M/EX
600800030-0	Kit sistema de engate com cavilhas Ø60-70	SCL-M/EX
600800020-0	Kit sistema de engate com cavilhas Ø80-90	SCL-M/EX
D151000730-0	Pé de apoio fixo	BL3/EX
D151000740-0	Pinça hidráulica para BL3/EX	
400000199-0	Extensão para fiação Sonic EX MF Deutsch	14 pólos l = 10m
400000012-0	Extensão para válvula diverter l=10m	comprimento 10m
600000336-0	Motor hidráulico customizado Danfoss H1 110	otimização de performance
<b>PEÇAS DE SUBSTITUIÇÃO</b>		
112800126-K	Lâmina tipo BL	conj de 10 unid ou múltiplos - c/ unid
112700004-K	Martelo lateral tipo C/3/SS direito	disponível à unidade
112700005-K	Martelo lateral tipo C/3/SS esquerdo	disponível à unidade
D121175480	Kit de fixação martelos C/3 (parafuso l=120)	
999999137	Parafuso C/3 M20 x 1,5 x 120 12.9 preto	
921820006	Anilha anti vibração Ø20 HS	
910220102	Parafuso cabeça hex. HH UNI 5587 M20 x 1,5 10 preto	
891000706	Correia Poly-chain 14M-68 Carbon Volt l=1610	1 correia por máquina - cada unid

## PARA ESCAVADORAS



LÂMINA BL

MARTELO C/3/SS  
(lateral)



5



220-350  
(bar)



200  
(Ømm)

# UML/EX/VT



	ESCAVADORA (ton)	CAUDAL (l/min)	LARGURA TRABALHO (mm)	PESO (kg)	MARTELOS C/3+C/3/SS	MARTELOS I-C/3/SS
<b>UML/EX/VT 100</b>	14,0 - 20,0	130/210	1100	980	20 + 2	28 + 2
<b>UML/EX/VT 125</b>	14,0 - 20,0	130/210	1340	1140	26 + 2	36 + 2
<b>UML/EX/VT 150</b>	14,0 - 20,0	130/210	1580	1240	32 + 2	42 + 2

## DESTROÇADOR DE MARTELOS FIXOS.

- Transmissão por correias (UML/EX/VT equipado com 1 correia POLY CHAIN);
- Motor hidráulico de pistões 63cc, com válvulas de pressão, anti cavitação e de controlo de fluxo;
- Rotor equipado com martelos C/3;
- Chassis blindado anti poeiras com contra lâmina interior;
- Porta traseira de abertura hidráulica;
- Motor hidráulico (110-60cc) de binário variável no modelo UML/EX/VT.

### OPÇÕES:

- Sistema de engate com cavilhas;
- Sistema de engate com pé de apoio;
- Martelos C/3/HD, K, I ou C/3;
- Kit de Válvula Diverter para abertura/fecho da porta;
- Sistema SONIC.

## PARA GIRATÓRIAS



MARTELO C/3



MARTELO C/3/HD  
(opcional)



LÂMINA BL  
(opcional)



MARTELO C/3  
(opcional)



MARTELO I  
(opcional)



MARTELO C/3/SS  
(lateral)

REFERÊNCIA	DESCRIÇÃO	OBSERVAÇÕES
012133100	UML/EX-100 VT Destroçador florestal	
012133125	UML/EX-125 VT Destroçador florestal	
012133150	UML/EX-150 VT Destroçador florestal	
012138100	UML/EX/Sonic-100 Destroçador florestal	
012138125	UML/EX/Sonic-125 Destroçador florestal	
012138150	UML/EX/Sonic-150 Destroçador florestal	
<b>MÁQUINA EQUIPADA DE ORIGEM</b>		
D121175451-0	UML/ST-100 Ø220 type I	
D121175452-0	UML/ST-125 Ø220 type I	
D121175453-0	UML/ST-150 Ø220 type I	
D121175221-0	UML/ST-100 Ø220 c/ lâminas C/3	limitador de ataque - p/ VT
D121175222-0	UML/ST-125 Ø220 c/ lâminas C/3	limitador de ataque - p/ VT
D121175223-0	UML/ST-150 Ø220 c/ lâminas C/3	limitador de ataque - p/ VT
<b>OPÇÕES</b>		
112800071-0	Com martelos tipo BL	multiplicar p/ nº de lâminas do rotor
111530018-0	Com martelos tipo C/3/HD	multiplicar p/ nº de lâminas do rotor
600000569-0	Com martelos tipo K/3 + parafuso L=80	multiplicar p/ nº de lâminas do rotor
600000541-0	Kit sistema de engate com cavilha Ø40-55	
600000535-0	Kit sistema de engate com cavilha Ø60-70	
600000538-0	Kit sistema de engate com cavilha Ø80-90	
600000276-0	Kit sistema de engate com cavilha Ø40-55 c/ pé	
600000537-0	Kit sistema de engate com cavilha Ø60-70 c/ pé	
600000539-0	Kit sistema de engate com cavilha Ø80-90 c/ pé	
600000203-0	Kit válvula diverter 12V c/ cx. de comando	p/ U-FML/EX
600000204-0	Kit válvula diverter 24V c/ cx. de comando	p/ U-FML/EX
400000012-0	Extensão de cabo l=10m	10m
600000336-0	Motor hidráulico customizado Sauer H1 110	otimização da performance
<b>PEÇAS DE SUBSTITUIÇÃO</b>		
111530017-K	Martelo tipo C/3	kit de 10 peças ou múltiplos (preço unitário)
111530018-K	Martelo tipo C/3/HD	kit de 10 peças ou múltiplos (preço unitário)
112800093	Adaptador p/ lâmina tipo BL	kit de 10 peças ou múltiplos (preço unitário)
112800126	Lâmina tipo BL	kit de 10 peças ou múltiplos (preço unitário)
112800082-K	Martelo tipo I	kit de 10 peças ou múltiplos (preço unitário)
112800105-K	Martelo K/3	kit de 10 peças ou múltiplos (preço unitário)
112700004-K	Martelo proteção lateral tipo C/3/SS direito	
112700005-K	Martelo proteção lateral tipo C/3/SS esquerdo	
D121175480	Kit de fixação martelo C/3 (parafuso l=120)	composto p/ parafuso, anilha e porca
999999137	Parafuso C/3 M20 x 1,5 x 120 12.9 preto	
921820006	Anilha anti vibração Ø20 HS	
910220102	Fêmea UNI 5587 M20 x 1,5 10 preto	
846005715	Correia XPB Gates Quad Power l=1500	UML/EX: 5 unid p/ máquina (preço unitário)
891000447	Correia Poly-chain 14M-68 carbon l=1568	UML/EX/VT: 1 unid p/ máquina (p. unitário)
D143000590	Cadeados secção 28 - 6 elos l=239	
D143000570	Cadeados secção 28 - 6 elos l=334	
900516121	Parafuso hexagonal UNI 5737 M16 x 60 10.9 zn	
920716006	Anilha de mola UNI 9195 Ø16 zn	



4

220-350  
(bar)300  
(Ømm)

# BL4/EX/VT



Ø472mm

	ESCAVADORA (ton)	CAUDAL (l/min)	LARGURA TRABALHO (mm)	PESO (kg)	MARTELOS BL + C/3/SS
<b>BL4/EX/VT 125</b>	18,0 - 25,0	145/300	1347	1550	20 + 2
<b>BL4/EX/VT 150</b>	18,0 - 25,0	145/300	1587	1650	24 + 2

## DESTROÇADOR FLORESTAL COM ROTOR DE MARTELOS FIXOS, TECNOLOGIA “BITE LIMITER”.

- Transmissão por correias de carbono POLY-CHAIN;
- Motor hidráulico de pistões com cilindrada variável 110/60cc com válvula de segurança com função anti-cavitação;
- Válvula de controlo de fluxo;
- Motor integrado no interior do chassis;
- Porta traseira ajustável hidráulicamente;
- Rotor tecnologia BITE LIMITER.

### OPÇÕES:

- Sistema de engate com cavilhas;
- Pé de apoio fixo;
- Pinça hidráulica para pé de apoio;
- Sistema SONIC.

## PARA ESCAVADORAS



LÂMINA BL

MARTELO C/3/SS  
(lateral)

REFERÊNCIA	DESCRIÇÃO	OBSERVAÇÕES
015200125	BL4/EX/VT - 125 Destroçador para escavadora	
015200150	BL4/EX/VT - 150 Destroçador para escavadora	
015201125	BL4/EX/Sonic - 125 Destroçador para escavadora	
015201150	BL4/EX/Sonic - 150 Destroçador para escavadora	
<b>OPÇÕES</b>		
600000573-0	Válvula DIVERTER 24 V para BL/EX	
600000590-0	Caixa de comando para válvula diverter EX	
600000659-0	SEM válvula DIVERTER BL4/EX	
600800535-0	Kit sistema de engate com cavilhas Ø60-70	
600800538-0	Kit sistema de engate com cavilhas Ø80-90	
D152001120-0	Polegar fixo para BL4/EX	
D152001130-0	Pinça hidráulica para BL4/EX	
D152001100-0	Kit de reforço lateral para BL4/EX	
600000612-0	Motor Danfoss H1 160/108cc. p/ BL4/EX	
600000369-0	Motor hidráulico Danfoss H1 160	
400000199-0	Extensão para fiação Sonic EX MF Deutsch	14 pólos l = 10m
400000012-0	Extensão para válvula diverter l=10m	comprimento 10m
600000336-0	Motor hidráulico customizado Danfoss H1 110	otimização de performance
<b>PEÇAS DE SUBSTITUIÇÃO</b>		
112800126-K	Lâmina tipo BL	conj de 10 unid ou múltiplos - c/ unid
112700004-K	Martelo lateral tipo C/3/SS direito	disponível à unidade
112700005-K	Martelo lateral tipo C/3/SS esquerdo	disponível à unidade
D121175480	Tirante fixação martelos C/3 (parafuso l=120)	
999999137	Parafuso C/3 M20 x 1,5 x 120 12.9 preto	
921820006	Anilha anti vibração Ø20 HS	
910220102	Parafuso cabeça hex. HH UNI 5587 M20 x 1,5 10 preto	
891000706	Correia Poly-chain 14M-68 Carbon Volt l=1610	1 correia por máquina - cada unid



1

220-350  
(bar)300  
(Ømm)

# UML/S/EX/VT



	ESCAVADORA (ton)	CAUDAL (l/min)	LARGURA TRABALHO (mm)	PESO (kg)	MARTELOS C/3+C/3/SS	MARTELOS I+C/3/SS
<b>UML/S/EX/VT 125</b>	18,0 - 25,0	145/300	1347	1450	26 + 4	36 + 2
<b>UML/S/EX/VT 150</b>	18,0 - 25,0	145/300	1587	1550	32 + 4	42 + 2

## DESTROÇADOR DE MARTELOS FIXOS.

- Transmissão por correia POLY CHAIN;
- Motor hidráulico de binário variável 110/60cc, com válvulas de pressão, anti cavitação e de controlo de fluxo;
- Rotor equipado com martelos C/3;
- Chassis blindado anti poeiras com contra lâmina interior;
- Porta traseira de abertura hidráulica.

### OPÇÕES:

- Sistema de engate com cavilhas;
- Sistema de engate com pé de apoio;
- Martelos C/3/HD, K, I ou C/3;
- Kit de Válvula Diverter para abertura/fecho da porta;
- Sistema SONIC.

## PARA GIRATÓRIAS



MARTELO C/3

MARTELO C/3/HD  
(opcional)LÂMINA BL  
(opcional)MARTELO C/3  
(opcional)MARTELO I  
(opcional)MARTELO C/3/SS  
(lateral)

REFERÊNCIA	DESCRIÇÃO	OBSERVAÇÕES
014300125	UML/S/EX-125 VT Destroçador florestal	
014300150	UML/S/EX-150 VT Destroçador florestal	
014310125	UML/S/EX/Sonic-125 Destroçador florestal	
014310150	UML/S/EX/Sonic-150 Destroçador florestal	
<b>MÁQUINA EQUIPADA DE ORIGEM</b>		
D143002432-0	Com rotor UML/S/ST-125 type I HS	
D143002433-0	Com rotor UML/S/ST-150 type I HS	
D143000632-0	Com rotor UML/S/ST-125	limitador de ataque
D143000633-0	Com rotor UML/S/ST-150	limitador de ataque
<b>OPÇÕES</b>		
112800071-0	Com martelos tipo BL	multiplicar p/ nº de lâminas do rotor
111530018-0	Com martelos tipo C/3/HD	multiplicar p/ nº de lâminas do rotor
600000569-0	Com martelos tipo K/3 + parafuso L=80	multiplicar p/ nº de lâminas do rotor
600000471-0	Motor Danfoss c/ veio longo	capacidade variável H1 160/108cc.
600000535-0	Kit sistema de engate com cavilha Ø60-70	
600000538-0	Kit sistema de engate com cavilha Ø80-90	
600000537-0	Kit sistema de engate com cavilha Ø60-70 c/ pé	
600000539-0	Kit sistema de engate com cavilha Ø80-90 c/ pé	
600000203-0	Kit válvula diverter 12V c/ cx. de comando	p/ U-FML/EX
600000204-0	Kit válvula diverter 24V c/ cx. de comando	p/ U-FML/EX
600000419-0	Kit válvula diverter 12V	p/ U-FML/EX
600000420-0	Kit válvula diverter 24V	p/ U-FML/EX
400000012-0	Extensão de cabo l=10m	10m
400000199-0	Extensão cablagem Sonic EX MF Deutsch	14 pólos l = 10m
D143000530-0	Kit de reforço lateral p/ UML/S/EX	
600000336-0	Motor hidráulico customizado Sauer H1 110	otimização da performance
600000369-0	Motor hidráulico customizado Sauer H1 160	otimização da performance
<b>PEÇAS DE SUBSTITUIÇÃO</b>		
111530017-K	Martelo tipo C/3	kit de 10 peças ou múltiplos (preço unitário)
111530018-K	Martelo tipo C/3/HD	kit de 10 peças ou múltiplos (preço unitário)
112800093-K	Adaptador p/ lâmina tipo BL	kit de 10 peças ou múltiplos (preço unitário)
112800126-K	Lâmina tipo BL	kit de 10 peças ou múltiplos (preço unitário)
112800082-K	Martelo tipo I	kit de 10 peças ou múltiplos (preço unitário)
112800105-K	Martelo K/3	kit de 10 peças ou múltiplos (preço unitário)
112700004-K	Martelo proteção lateral tipo C/3/SS direito	
112700005-K	Martelo proteção lateral tipo C/3/SS esquerdo	
D121174200	Kit de fixação martelo C/3 (parafuso l=130)	composto p/ parafuso, anilha e porca
999999137	Parafuso C/3 M20 x 1,5 x 120 12.9 preto	
921820006	Anilha anti vibração Ø20 HS	
910220102	Fêmea UNI 5587 M20 x 1,5 10 preto	
891000448	Correia Poly-chain 14M-68 carbon l=1750	UML/S/EX/VT: 1 unid p/ máq. (p. unitário)
D143000590	Cadeados secção 28 - 6 elos l=239	
D143000570	Cadeados secção 28 - 6 elos l=334	
900516121	Parafuso hexagonal UNI 5737 M16 x 60 10.9 zn	
920716006	Anilha de mola UNI 9195 Ø16 zn	





# CONDIÇÕES GERAIS

Os preços constantes desta tabela são de venda ao público no nosso armazém e para entregas nas nossas instalações. Os preços a facturar serão sempre os que estiverem em vigor à data da entrega do equipamento.

Reservamos o direito de alterar os nossos produtos sem aviso prévio. Todos os dados constantes são a título informativo.

## IVA

Os preços indicados deverão ser acrescidos do IVA à taxa legal aplicável à data da entrega do equipamento.

## GARANTIA

Os equipamentos HERKULIS têm garantia de 12 meses, contra qualquer defeito de fabrico. O Certificado bem como as condições particulares de garantia fazem parte integrante do Manual do Utilizador. Este Certificado, após a entrega do equipamento ao cliente utilizador, deve ser assinado por este e pelo agente vendedor e devolvido à HERKULIS, **só assim, poderá ser accionada a garantia.**

## DIRETIVA MÁQUINAS

Os equipamentos HERKULIS estão de acordo com a Directiva Máquinas.  
A Declaração de Conformidade faz parte integrante do Manual do Utilizador.

JANEIRO 2024



PORQUE  
NÃO HÁ BOA TERRA  
SEM BOM LAVRADOR.

HERKULIS.COM 

REPRESENTANTE EXCLUSIVO PARA PORTUGAL



# NÃO HÁ BOA TERRA SEM BOM LAVRADOR.

+351.234 543 222 (chamada para a rede fixa nacional)

+351.919 052 777 (adm.) (chamada para a rede móvel nacional)

+351.912 550 955 (geral) (chamada para a rede móvel nacional)

Rua da Linha

Quinta da União · Ap. 92

3850-501 BRANCA ALB

Albergaria-a-Velha

**PORTUGAL**

GPS. 40° 44' 42" N | 08° 29' 21" W

**HERKULIS.COM** 

herkulis@herkulis.com

REPRESENTANTE EXCLUSIVO PARA PORTUGAL

